

КОГДА РЫЦАРЕЙ ЕЩЕ НЕ БЫЛО...

Спросите любого, кто такие рыцари, и вы, скорее всего, услышите в ответ, что это такие воины, которые носили тяжелые металлические доспехи и жили в каменных замках. А что еще? Откуда взялись рыцари? Чем они отличались от нерыцарей — только ли своими доспехами? Или было что-то еще?

Мы предлагаем тебе увлекательное путешествие в мир рыцарей, знакомство с их жизнью, обычаями, с их нравами и, конечно же, с необходимой принадлежностью их рыцарского достоинства — оружием и доспехами.

Знакомство с рыцарями — это и знакомство с историей: жестокой и темной историей Средних веков. Расцвет рыцарства пришелся на XII–XIV вв., а с появлением огнестрельного оружия роль этих закованных в латы воинов сошла на нет. Но, знакомясь с рыцарями, мы познакомимся и с их предшественниками — ведь не на пустом же месте возникло это историческое явление.

Итак, мы с тобой отправляемся в те времена...

Давай мысленно перенесемся на многие тысячелетия назад, в эпоху первобытно-общинного строя, когда никаких рыцарей не было и в помине, когда люди еще не научились плавить металл и ездить верхом на лошадях. Но уже и тогда, на заре своей истории, люди были воинственны, постоянно враждовали друг с другом, используя в этой борьбе длинные копья с обточенными каменными наконечниками, кремневые кинжалы, а в свои тяжелые деревянные дубинки вставляли шипы из зубов хищников, чтобы причиняемые ими раны были опаснее. Одновременно люди изобретали и защиту от этого оружия. Удар по голове, защищенной подобием шлема из звериной кожи, был не так страшен, как удар по незащищенному черепу, стрела, попавшая в костяную пластину-оберег, защищающую грудь, цели не достигала, а толстая мамонтовая кожа смягчала удар копья. Сама природа подсказывала человеку, как лучше всего ему нападать и защищаться!

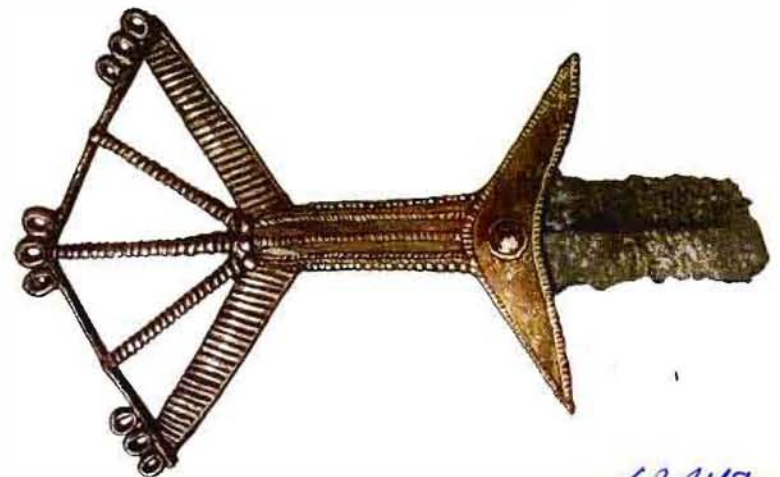

Бронзовая рукоять меча
из-под Мурома (лицевая сторона)

63248-8/100
Городская библиотека
ЗАТО Звездный



Тогда же стали появляться и представления о том, каким должен быть воин — смелым, сильным, неустрашимым. Смелых награждали и отмечали перед всем племенем, а трусов изгоняли, а то и казнили — например, топили в болоте, чтобы другим неповадно было.

Когда около шести тысяч лет назад люди научились выплавлять медь и бронзу, воины получили новое оружие — металлическое. Оно было легче

Китайский воин XIII–XII вв. до н. э. в панцире из костяных пластин, соединенных между собой тонкими кожаными ремешками

и эффективнее прежних каменных топоров и копий. Так технический прогресс начал служить военным.

Уже в 3500 г. до н. э. в Месопотамии появились первые воины в панцирях из мелких металлических пластинок, связанных между собой кожаными ремешками, заостренных сверху металлических шлемах, со щитами и копьями в руках.

Причем сражались они не только пешими, но и на четырехколесных боевых колесницах, в которые в то далекое

время запрягали не лошадей, а ослов. А примерно в это же время жившие в нынешних южнорусских степях племена сумели приручить диких степных коней и научились запрягать их в быстроходные двухколесные колесницы, что давало существенное преимущество в сражениях с пешими воинами противника. О том, что пастушеские племена степного Поволжья использовали лошадь в качестве верхового животного, свидетельствуют остатки конской сбруи, найденные здесь археологами в древних погребениях.

Важнейшим изобретением, можно даже сказать, открытием этого времени, стали конские удила, которые делали лошадь управляемой и послушной, что

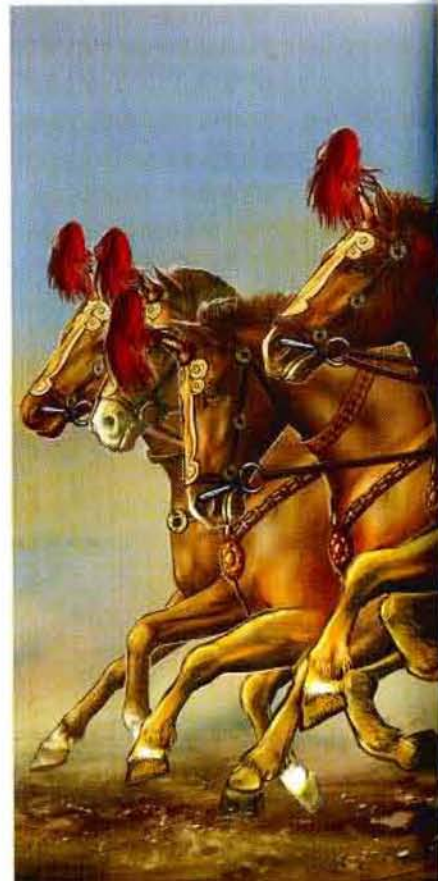

Китайская боевая колесница времен династии Хань



было особенно важно в бою. Так воины древности понемногу накапливали знания и навыки, которые со временем очень пригодились рыцарскому сословию!

Мысль творческая не дремала, и очень скоро в своем желании защитить себя от вражеского оружия воины древности научились делать такие эффективные доспехи, что их можно с полным основанием считать прообразом самого совершенного

*Древнеегипетский
воин с копьем и щитом*



*Ассирийский конный лучник
в панцире из металлических
пластин, около 650 г. до н. э.*



рыцарского снаряжения. Уже древние ассирийцы изготавливали доспехи не только из медных и бронзовых металлических пластин, но и из железа; пластины эти, нашитые на толстую кожу, становились непроницаемыми для стрел.

Шлемы у них имели сфероконическую форму — практически такие же использовали и рыцари. Большие круглые щиты древних обтягивались несколь-



Греческий гоплит конца VI в. до н. э. На нем классический панцирь из медной чешуи на льняной основе, хакидский шлем и гоплитский щит-гоплон

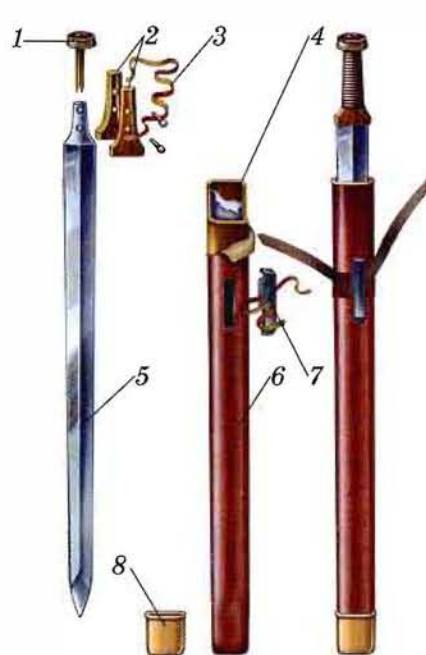

Меч всадника Боспорского царства:
1 — навершие (диск из халцедона); 2 — обкладки рукоятки; 3 — кожаный ремешок; 4 — ножны; 5 — клинок; 6 — кожаная обтяжка; 7 — скоба; 8 — наконечник ножен

кими слоями кожи, а в состав войска входили не только конные лучники, но и копейщики, имевшие шлем, панцирь, круглый щит и копьё — весь более поздний рыцарский арсенал!

Скифы, а также сарматы и другие кочевые племена Северного Причерноморья имели на вооружении мощные луки, доспехи из металлических пластинок, а также длинные копы, которые им приходилось держать двумя руками. Кроме того, у них были прямо-таки рыцарские длинные мечи, использовавшиеся ими для рубки с коня.

В Древней Греции и вовсе научились производить цельнокованные металлические доспехи из меди

и бронзы; на кирасе (так называется состоящий из двух половин панцирь для защиты туловища) рельефно воспроизводилась мускулатура владельца. Шлемы у греков, точно так же как впоследствии и у рыцарей, могли защищать всю голову и лицо и быть цельнокованными, либо состоять из нескольких

Римский всадник I в. н. э., сидящий в седле без стремян



отдельных подвижных деталей, например, иметь на-ушники, которые при желании поднимались. Более простые и дешевые доспехи выделывались из склеенных либо сшитых в несколько слоев полос льняной ткани, по форме повторяя доспехи из металла.

*Тяжеловооруженный
римский всадник
II–IV вв. н. э.
Конные рыцари будут
похожи на него*

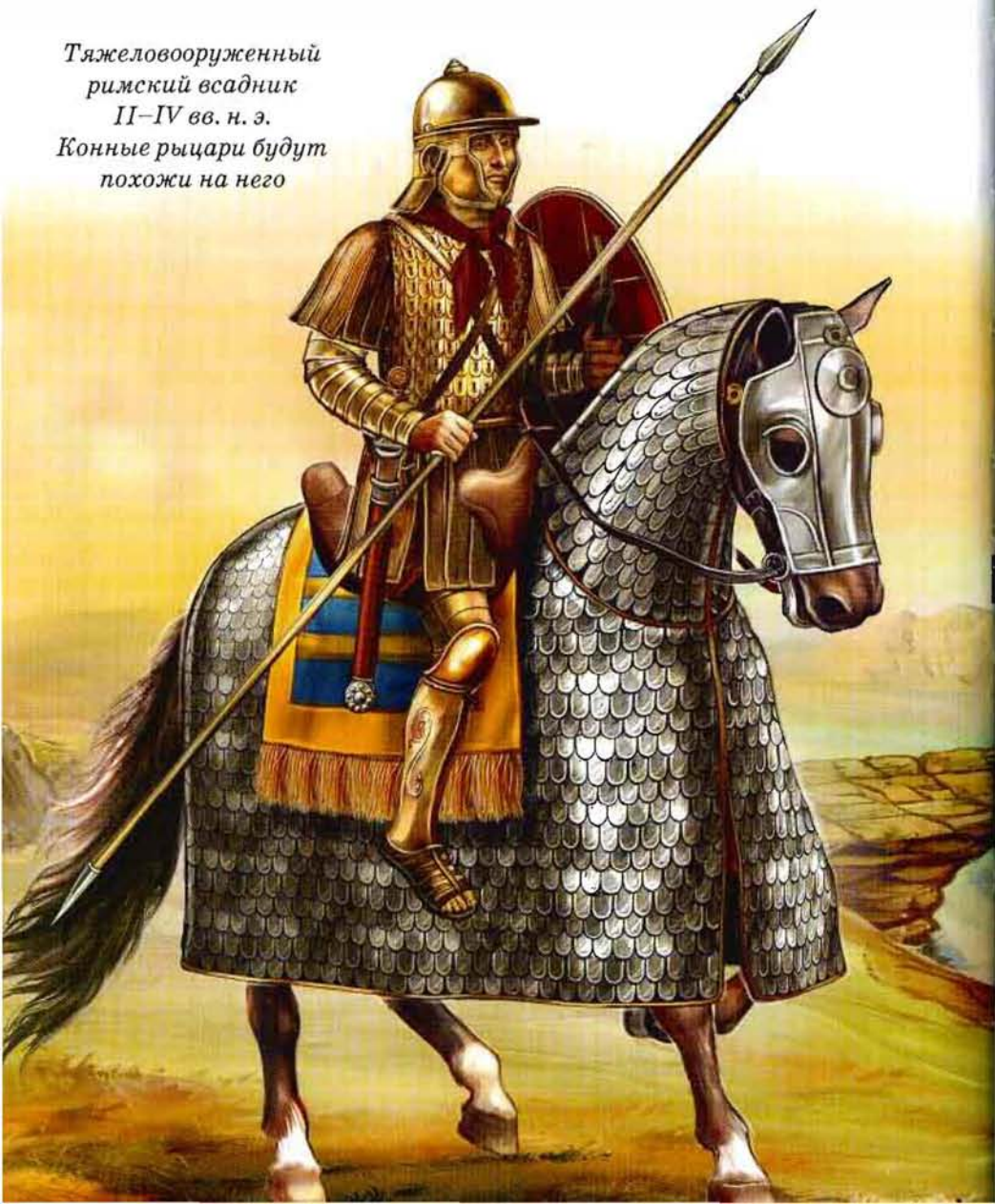

Сарматы и всадники из конницы Александра Македонского для конного боя использовали длинные копья и держали их двумя руками, настолько они бывали тяжелы. Пользовавшиеся ими воины обычно не имели щитов, и хотя своими доспехами они очень походили на средневековых рыцарей, все же было одно важное и бросающееся в глаза обстоятельство, по которому можно отличить одних от других: древние воины не имели самых обыкновенных... стремян! Не было стремян и у римских всадников, которые, так же как средневековые рыцари, носили кольчуги из сплетенных железных колец. Не было тогда не только стремян, но и прочного седла, к которому крепятся стремяна. Верхом тогда ездили, положив на спину лошади подстилку из ткани, а то и просто шкуру какого-нибудь зверя.

Если копье было длинное, приходилось действовать двумя руками, короткие копья просто бросали во врага. Особенно тяжело приходилось всадникам в тяжелом вооружении — в момент таранного удара они могли легко свалиться с коня. Кстати, и конь для такого всадника годился далеко не всякий. Мало того, что от него требовалась выносливость (ведь всадник в доспехах весил немало), быстро-та, его еще необходимо было научить не бояться древка копья, которое то



Наконечники копий. Их делали тяжелыми и довольно длинными — до 35 см. Узкий и длинный наконечник пробивал кольчугу



и дело мелькало у него рядом с мордой, не пугаться несущихся навстречу других коней, громких криков и блеска оружия, да еще при этом и подчиняться своему наезднику.

Так что не удивительно, что панцирные всадники подобные рыцарям, но без прочного, жесткого седла и стремян появились так поздно, практически уже на закате Древнего мира.

«То были, — писал римский историк, — закованные в железо отряды; железные пластины так тесно охватывали все члены, что связки совершенно соответствовали движениям тела, и прикрытие лица так хорошо прилегалo к голове, что все тело оказывалось закованным

Римские шлемы I–V в. н. э.:

1 — «имперский галльский шлем», I–III в. н. э. Типичный шлем римского legionera. Был найден вблизи Будапешта в Венгрии; 2 — шлем римского всадника, такие находили в Италии и Германии; 3 — римский бронзовый кавалерийский шлем, найденный на территории современной Германии, начало III в. н. э.; 4 — бронзовый шлем с маской так называемого «спортивного типа» для конных состязаний по метанию дротиков, III в. н. э.; 5 — железный шлем всадников римско-сассанидского образца, V в. н. э.



Римские легионеры

в железо, и попадавшие стрелы могли вонзиться только там, где через маленькие отверстия, приходившиеся против глаз, можно кое-что увидеть или где через ноздри с трудом выходит дыхание». Назывались такие всадники катафрактариями, или катафрактми (от слова «катафракта» — панцирь), и клибанариями. Последнее название, по-видимому, римляне дали этим всадникам в шутку, так как словом «клибанус» у них называлась железная печка вроде нашей «буржуйки», служившая для выпечки хлеба в походных условиях.

Атаковали катафрактарии сомкнутым строем, причем вначале обстреливали неприятеля из луков,

а уже потом сметали копьями. Будучи неуязвимыми в строю, они становились добычей даже для легкой конницы, ловившей их арканами, если строй катафрактариев почему-либо рассыпался.

*Скифский лучник
и сармат-катафрактарий*

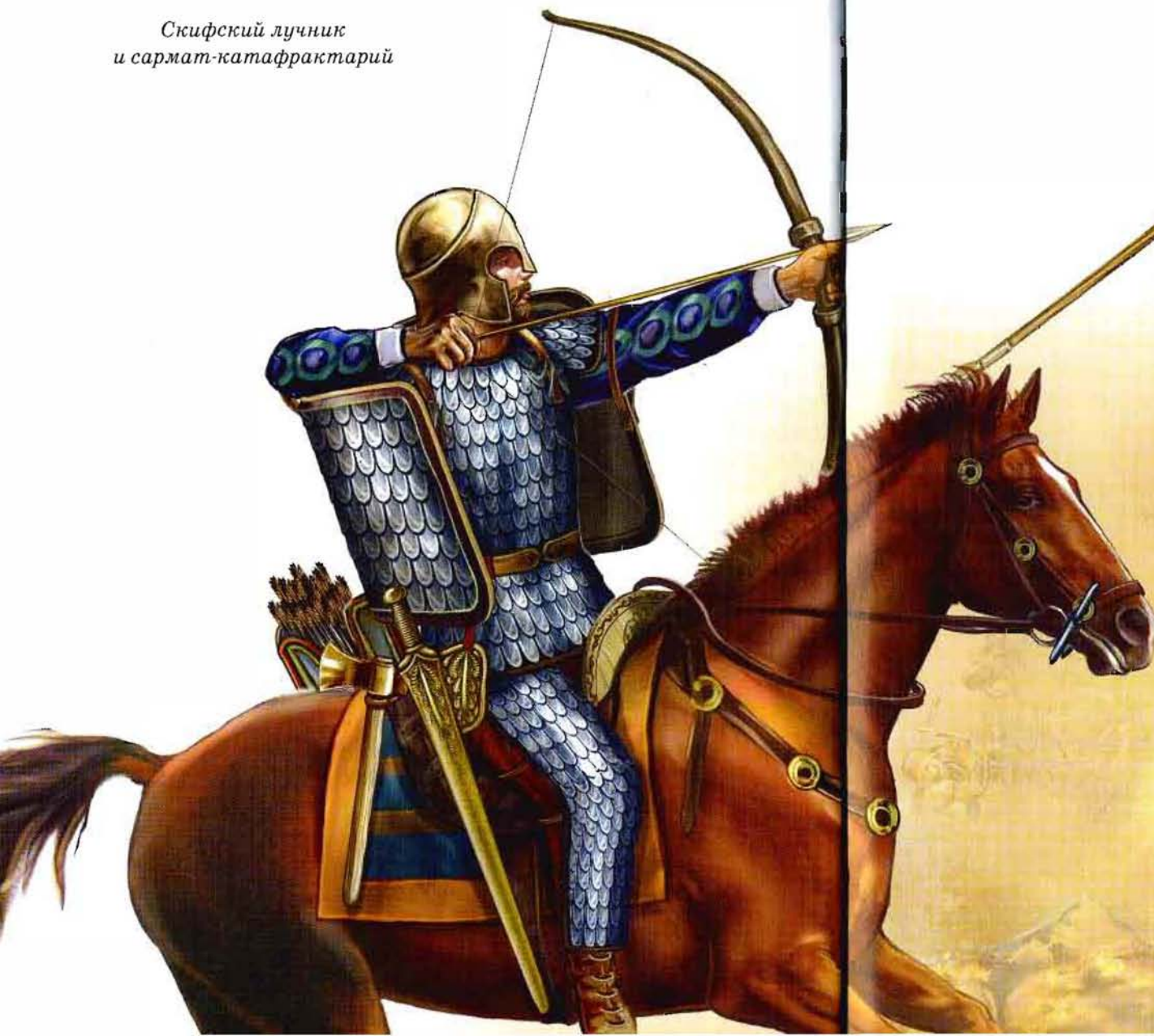

Очень похожи те древние всадники на рыцарей, но до настоящих рыцарей в те времена было еще далеко...

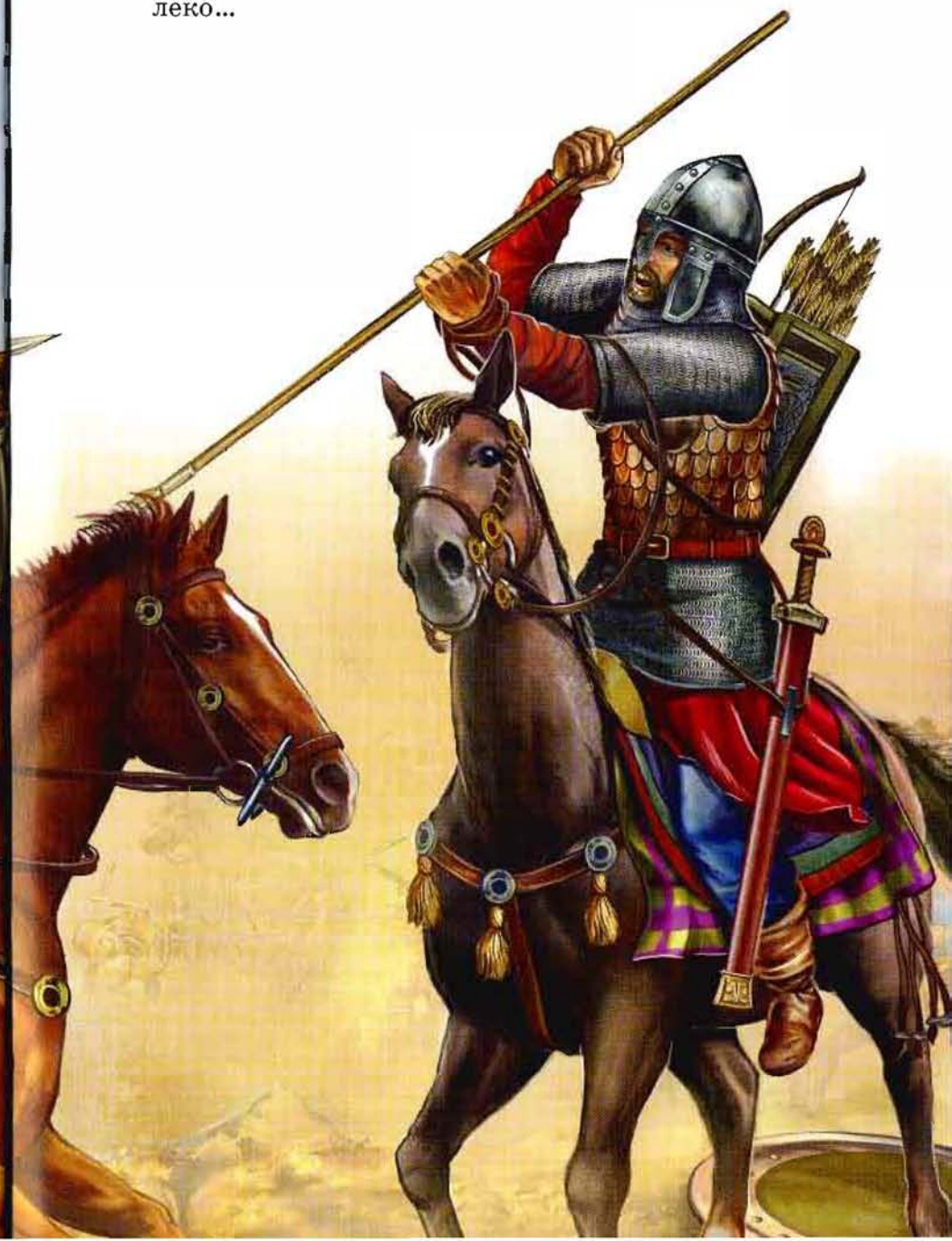

РЫЦАРИ РАННЕГО СРЕДНЕВЕКОВЬЯ

Примерно в начале IV века в восточной части евразийского материка было сделано великое открытие: там появилось высокое и прочное седло, в дополнение к которому были изобретены стремена! Скорее всего, это случилось в Китае. Мы знаем, что китай-

*Китайский
тяжеловооруженный
всадник в высоком седле,
оснащенном единственным
стременем, около 302 г. н. э.*



цы высоким ростом никогда не отличались, а их всадникам приходилось взбираться на высоких и сильных коней, которых они получали из Средней Азии. Конечно, стремя для таких наездников — великое подспорье. Вначале стремя было всего одно — с его помощью и садились на коня. Но потом, видимо, появилось и второе, чтобы садиться можно было с любой стороны, а затем кто-то додумался просунуть в них ноги во время езды. Посадка всадника сразу же упрочилась, он мог теперь свободно действовать и копьем и мечом, не опасаясь свалиться с коня. Этому изобретению понадобилось три-четыре века, чтобы добраться до Западной Европы, где стременами начали пользоваться в VII–VIII веках.

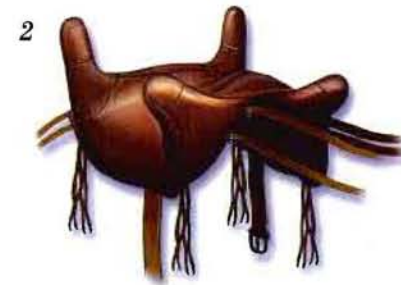

*Виды седел III–XIII вв.:
1 — седло-подушка без стремян из Восточной Сибири, III в.;
2 — кожаное седло римского всадника с «рогами» для поддержки всадника, но еще без стремян, V в.;
3 — аварское седло, VII–VIII вв.;
4 — деревянное седло (кожаная покрывка не показана) из погребения под Киевом, XII–XIII вв.*

63278-

“Городская библиотека
ЗАТО Звездный”

Высокое седло и стремена стали технической основой боевого оснащения рыцарства, которое переняло у своих племенных прародителей доблесть и бесстрашие, неукротимый дух, стремление к победе в единоборстве. Вот, скажем, меч и копье были главным оружием германских воинов, устремляв-

Франкский всадник эпохи Карла Великого



*Воины-франки VI в.
Справа — рядовой вои-
н-дружижник, слева — король*



шихся на врага, чтобы стяжать себе славу среди соплеменников в честном единоборстве, а не поражая противника стрелой из лука. Правда, в самом начале своего расселения по Европе германцы в основном сражались пешими, а в бой на лошадях выезжали только лишь вожди. Да и те в пылу схватки нередко сходили со своих коней и бились вместе с рядовыми воинами, стремясь показать, что для них не существует поражения — лучше смерть в бою, что укрепляло боевой дух соплеменников.

Но вот в Западной Европе начали появляться первые королевства, стала распространяться христианская религия, и спрос на воинов-профессионалов возрос. У древних германцев воином был каждый свободный мужчина, который по собственной воле мог перейти от одного вождя к другому и вступить в ту дружину, которая ему больше нравилась. Теперь

Воин-гот в седле с высокой передней лукой; вероятно, такие седла появились в евразийских степях

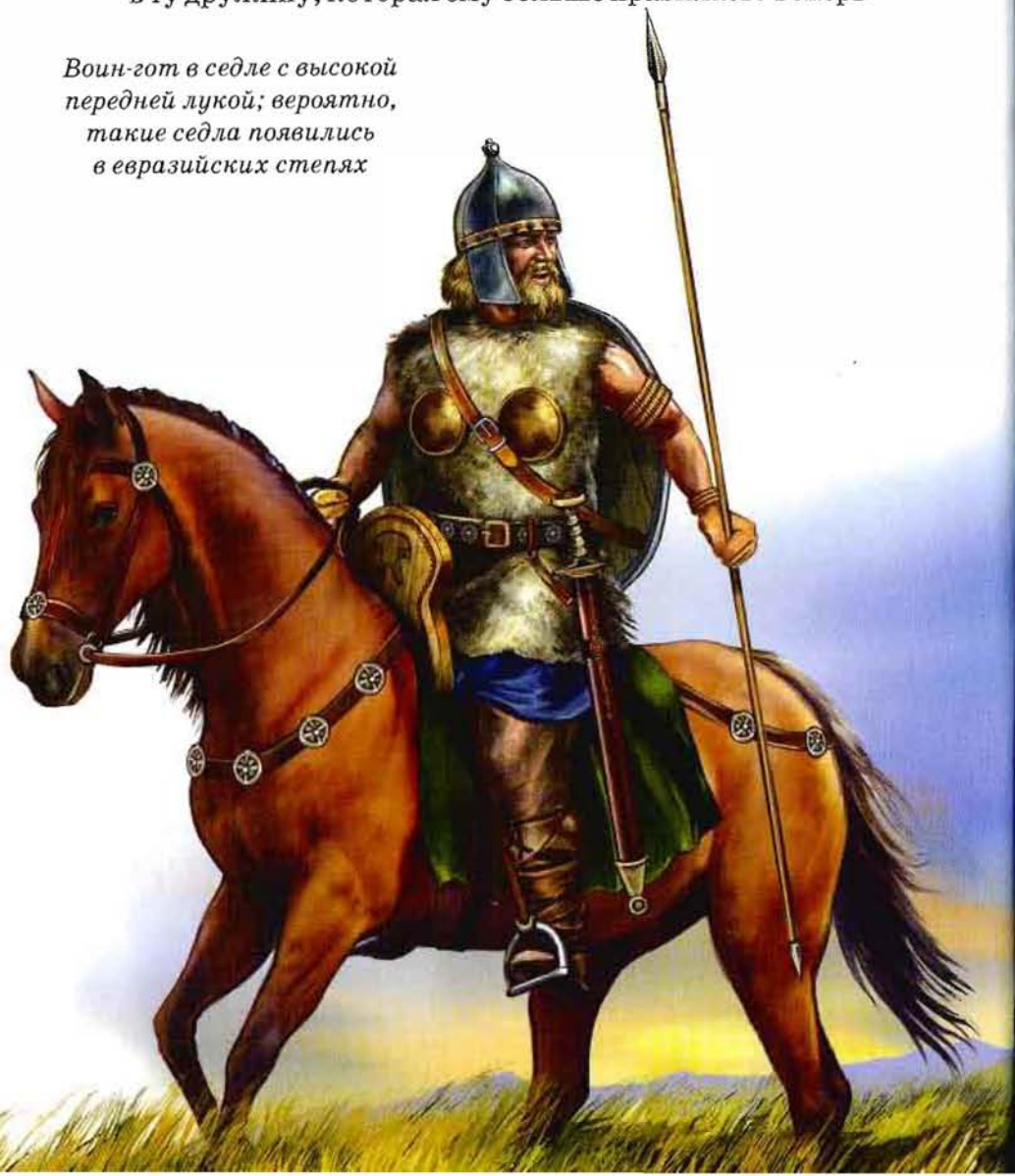

Такое вооружение было найдено в кургане Сатон-Ху, сооруженном в честь короля англосаксов, начало VII в.



же, принеся клятву верности на кресте, воин уже не мог нарушить ее по собственному желанию и должен был верно служить одному королю, в противном случае он становился клятвопреступником.

Прежние германские вожди и короли-христиане естественно, стремились награждать своих воинов.

Но если раньше такой наградой обычно были добытое в походах оружие и драгоценности, то теперь за верную службу им все чаще и чаще отдавалась земля вместе с крестьянами, которые ее обрабатывали. Владелец земли сам не пахал и не сеял, но собирал со своих подданных дань и вершил над ними суд и расправу, будучи их полноправным господином и имея, в свою очередь, господина и над собой. Так постепенно создавалась такая система общественных отношений, при которой одни люди должны были только трудиться, другие — молиться, а третьи — воевать, причем младшие обязаны были подчиняться старшим снизу доверху.

Уже в 847 г. французский король Карл Лысый повелел, чтобы каждый свободный человек избрал бы для себя сеньора. Так отношения младших со старшими — «вассал — сюзерен» — были закреплены законодательно, и теперь не только младшие-вассалы должны были повиноваться каждый своему сеньору, но и сеньор-сюзерен должен был отвечать за каждого из своих людей.

Так складывалось рыцарство — особый класс воинов, к которому в средние века относились почти все феодалы, но, говоря о рыцарях, главным образом имеют в виду средних и мелких феодалов, не принадлежавших к высокой знати. Передававший землю во владение (в феоде — откуда и пошло название «феодал») становился сеньором, а получавший земельный надел — вассалом сеньора. Вассал должен был нести военную службу (обычно 40 дней в году) и платить своему господину нечто вроде дани. У сеньора тоже были обязанности по отношению к вассалу — он должен был заботиться о вассале, как о члене собственной семьи, быть к нему щедрым... В реальной жизни отношения сеньора и вассала, конечно, далеко не всегда были такими безоблачными, но верность все же считалась идеалом.

Мадьярский всадник X в.



Если земельный надел вассала был достаточно велик, то он мог передать часть земли в качестве феода другим людям, которые в свою очередь становились его вассалами. Так складывалась многоступенчатая система отношений феодального общества, в котором король подчинялся императору, граф — королю, барон — графу, простой рыцарь — барону, а все они — папе римскому, главе христиан. Передача феода обязательно сопровождалась клятвой верности вассала своему сеньору или сюзерену. Нарушить обеты для рыцаря, кем бы он ни был, зна-

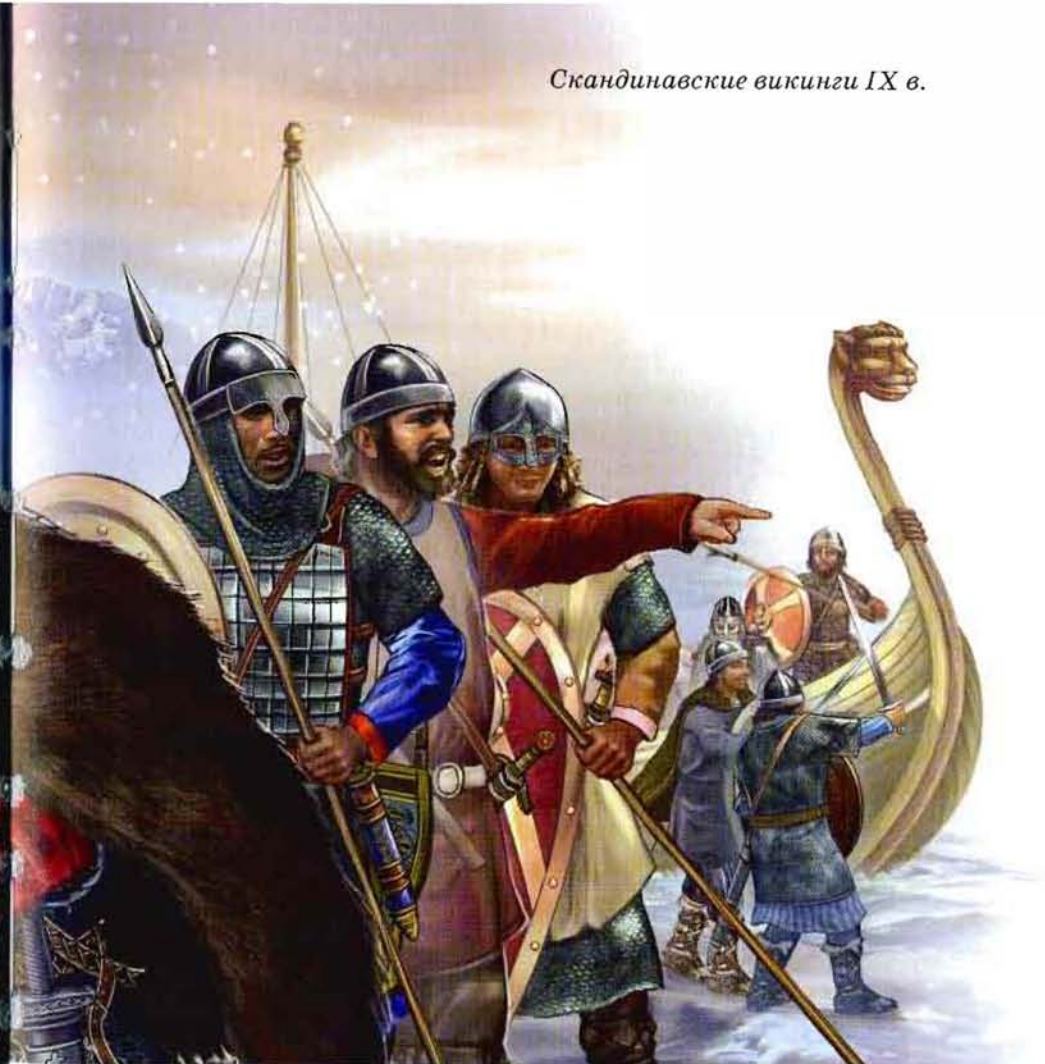

чило совершить страшный грех, наказанием за который было лишение его рыцарского звания.

Рыцарь являлся на военную службу к своему сюзеру вооруженный, облаченный в доспехи и на коне. Вся эта военная амуниция стоила немалых денег, собираемых рыцарем в качестве податей со своих крестьян. Потребность в таких воинах была очень высока, ведь жизнь в Средние века была сплошной чередой войн, набегов, разбойных нападений. То из Азии наступали кочевые племена, то

приходилось отражать пиратские нападения «северных людей» — викингов и арабских морских разбойников. Только профессиональные тяжеловооруженные воины на коне могли обеспечить надежную защиту владений своего сюзерена. В эпоху раннего средневековья таких воинов рыцарями еще никто и не называл. Для них существовало латинское название «милес», то есть «воин», но воин не простой, а всадник, имеющий в войске привилегированное положение, воин-профессионал.

РЫЦАРИ С БАЙЕСКОЙ ВЫШИВКИ

Средневековой Европе грозило немало опасностей. С востока волна за волной двигались орды степных кочевников, и только хорошо вооруженная конница могла противостоять им. На юге обосновались арабы, подчинившие своему влиянию весь средиземноморский бассейн. С севера наступали викинги-норманны, они не только грабили жителей Англии, Франции, Испании, но и селились на завоеванных территориях поблизости от моря. Именно так, например, появилось и герцогство Нормандское в устье реки Сены — эту территорию предводитель викингов получил в качестве феодального владения от французского короля.

Нормандцы — так теперь стали называть жителей этого района Франции — быстро освоили верховую езду и теперь уже стали грозной силой не только на море, но и на суше. Герцог Нормандии Вильгельм хорошо понимал роль тяжеловооруженной конницы. В 1066 г. он высадился в Англии и нанес поражение англосаксам и их королю Гарольду в битве при Гастингсе, после чего в Англии установилось нормандское правление, а Вильгельм получил добавление к своему имени — Завоеватель. О битве при Гастингсе нам известно не только по ряду письменных источников, но и по знаменитому «Байескому ковру», который, впрочем, ковром не является, а представляет собой вышивку разноцветными нитями. Это огромное, длиной 75 м и шириной 70 см, льняное полотнище, расшитое шерстяными нитками восьми цветов, дошло до нас вопреки всем превратностям судьбы и сегодня является подлинной энциклопедией жизни средневековья.

Это и не удивительно, ведь на «вышивке из Байе» (Байе — это город на севере Франции, где сейчас эта вышивка хранится в музее) изображено 626 че-



Норманнский рыцарь. XI в.

ловеческих фигур, 202 лошади, 55 собак, 505 разных других животных, 49 деревьев, 37 домов и 41 корабль.

Благодаря Байеской вышивке мы точно знаем, например, что значительную часть воинов Вильгельма Завоевателя составляли всадники в кольчугах и шлемах с наносниками, причем, скорее всего, шлемы раскрашивали для защиты от ржавчины.

Другой разновидностью доспехов, изображенных на вышивке, была простеганная броня, которая представляла собой самый настоящий халат-ватник, у некоторых воинов еще и расшитый разноцветными треугольниками из ткани. Многие пешие воины-англосаксы мечут во всадников копьа и булавы и рубят головы лошадям топорами на длинных рукоятках. Видно, что всадники в свою очередь применяют копьа не только как колющее, но и по старой традиции еще дорыцарских времен — метательное оружие. Иные изображены соскакивающими с седел, чтобы участвовать в рукопашном бою, в то время как воины на кайме полотнища уже снимают кольчуги с убитых.

Кольчуги у воинов очень длинные и имеют разрезы по бокам для большего удобства при верховой езде. У некоторых кольчуги имеют сбоку особую прорезь для ножен меча, через эту прорезь видна его рукоять, а сами ножны скрыты кольчугой. Мы, однако, знаем, что впоследствии рыцари носили мечи и кинжалы только лишь поверх доспехов.

Интересно, что почти у всех всадников и у пехотинцев одинаковые щиты в форме удлинённой «перевернутой капли». Долгое время такие щиты принято было называть «норманнскими», хотя позже выяснилось, что их знали не только европейцы, но также и воины мусульманского Востока, правда, расписывали их иначе, а самый конец щита внизу обычно делали не заостренным, а тупым.

Кстати, на этих же щитах рыцари в то время и ели — щиты помещались на деревянные козлы, и прямо на них раскладывали пищу.

Воинов с луками в руках на полотне 29, но из них только 6 изображены на основном поле, а все остальные на кайме, что совершенно явно указывает на их более низкий статус по сравнению со всадниками. Конный лучник и вовсе всего один, и держится он позади рыцарей-нормандцев, преследующих саксов.

Впоследствии длинная кольчуга, конический шлем с наносником и большой «каплеобразный» щит стали едва ли не своеобразной униформой для всех западноевропейских рыцарей и витязей Руси, а длинный прямой меч для рубящего удара, широколезвийная секира и копьа надолго сделались самым главным оружием этих воинов. Рыцарские кони в то время никаких защитных доспехов не имели, поэтому очень вероятно, что им сильно доставалось от стрел.

Впрочем, рыцарям чаще всего приходилось сражаться с такими же рыцарями, которые в соответствии с древней германской традицией луком и стрелами не пользовались и в отличие от пришельцев с Востока никогда не стреляли с коня. Конечно, они знали лук, однако использовали его только на охоте.

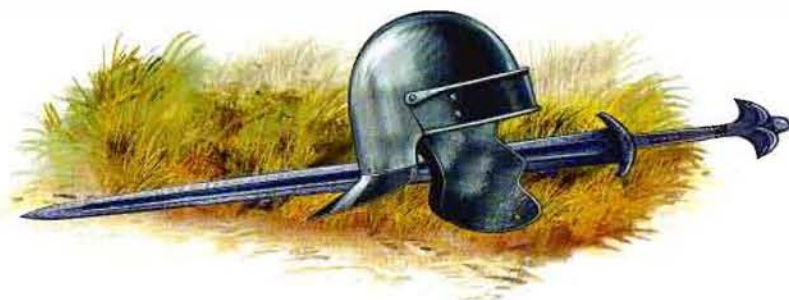

О РЫЦАРЯХ И КОЛЬЧУГАХ

Период с 1000 по 1250 г. считается для рыцарей «эпохой кольчуги» — именно кольчуга была главной частью всех рыцарских защитных доспехов, предметом гордости самого рыцаря и объектом зависти всех остальных. Это и понятно, ведь воин X века, пожелавший купить себе рыцарское снаряжение, должен был отдать за него целое состояние: больше 300 солидов (так называлась монета, ходившая в Германии в раннее средневековье), золотых монет весом по 4,55 гр. каждая. Кольчуга стоила 60 солидов, шлем — 30,

*Рыцарь
конца XII в.*



*Шлемы восточных воинов эпохи крестовых походов:
1 — XI в.; 2–5 — XII в.; 6–7 — XIII в.*

меч — 100, щит и копьё — 10, седло — 30, конь — 100. Приличное поместье тогда стоило всего лишь около 60 солидов, а пара сильных волов, пригодных для пахоты, — 20. Кстати, слово «солдат» как раз и происходит от слова «солид» (позднее ставший «сольдо»), поскольку такими деньгами платили наемникам, служившим за денежное жалованье, а не за земельный надел.

Рыцарь в сюрко



Впрочем, уже в XII в. рыцари выглядели несколько иначе, чем на «Байеской вышивке», а объясняется это начавшимися крестовыми походами. Так назывались организованные феодалами Западной Европы и католической церковью походы в Святую землю (Палестину) для освобождения гроба Господня. Отправившись в первый крестовый поход в Палестину в 1096 г., рыцари столкнулись с конными воинами Востока, которые были вооружены луком и стрелами. Кроме того, «голые» кольчуги и шлемы так сильно нагревались на южном солнце, что рыцарям поневоле пришлось покрывать шлемы тканью, а поверх кольчуги надевать тканевые кафтаны — сюрко. Это было свободное и широкое одеяние, доходившее рыцарям чуть ли не до пят. Естественно, что при

такой длине оно мешало ходить по лестницам и садиться на коня, поэтому со временем сюрко сделалось короче.

Определенную роль сыграла и средневековая мораль, посчитавшая, что в «голых» — повторяющих формы тело кольчугах ходить неприлично, поэтому, мол, их нужно закрывать. Рыцари-крестоносцы обычно шили себе сюрко из белого полотна, однако очень скоро это одеяние начали делать из дорогих и разноцветных тканей и нашивать на него кресты и геральдические эмблемы, которые не только тешили самолюбие рыцарей, но и помогали узнавать их на расстоянии. Конь всадника в это время также получил попону из ткани, причем чаще всего той же самой, что шла и на сюрко.

Шлем уже к 1100 г. дополнился закрывавшей лицо маской с прорезями для глаз, а саму кольчугу дополнили длинными рукавами с приплетенными к ним рукавицами и закрывающим почти все лицо и голову капюшоном.

Ноги в конце XII века стали защищать кольчужными чулками, так что теперь под сюрко у рыцарей практически уже не оставалось незащищенного металлом тела.

Рыцарские шпоры:

1 — конца XIII в.; 2 — с колесиком-звездочкой, 1376 г.

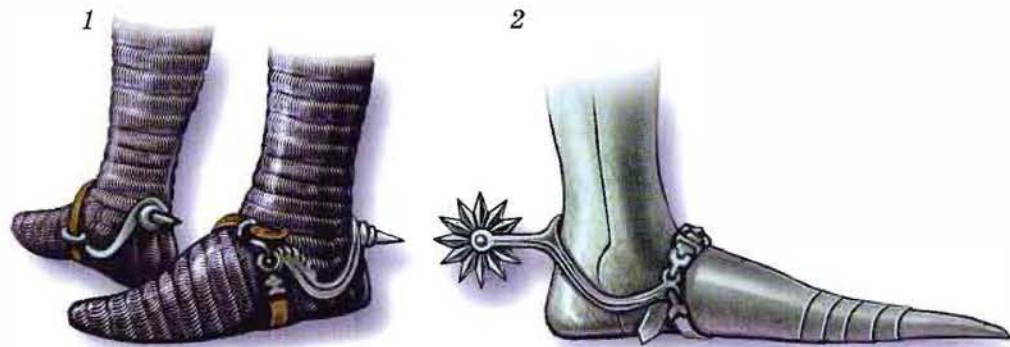

«Имей хорошего коня... чтобы он мог быстро бежать и нести тебя и твое оружие, — писал рыцарь Анаут Гуилхем де Маршал в 1170 г. — Приготовь свои доспехи, копье, меч и хауберк, а также сюрко... чтобы ничего не было упущено. Попона коня должна иметь такую же эмблему, что и седло, и быть такого же цвета, что твой щит и вымпел на конце копьа. А еще тебе понадобится конь, чтобы везти твой двойной хауберк и твое оружие...»

Как видите, ничего не упущено, и даже упомянут двойной хауберк, то есть защитный доспех, сделанный из двух кольчуг с прослойкой из ткани между ними. Известно, например, что таким хауберком пользовался арабский воин XII века Усама ибн Мункыз, всю свою жизнь прошедший в сражениях с крестоносцами. Снаружи его хауберк покрывала яркая цветастая ткань, которая почти ничем не выдавала воина. Дополнительной защитой восточным воинам служили панцири из металлических пластинок, называвшиеся джавшан и обеспечивавшие воинам практически полную защиту. Главным недостатком джавшана был большой вес и громкий стук его пластинок друг о друга, поэтому когда воину требовалась большая подвижность, а также в ночное время, его обычно не надевали.

И воины Востока и европейские рыцари применяли прямые мечи, булавы, топоры, причем сначала в единоборстве обычно использовалось копье, а уже потом и все остальное.

В XIII веке у западноевропейских рыцарей появились и полностью закрытые шлемы, каких не было на Востоке, где всадники пользовались луком. Такие шлемы сильно походили на ведро или горшок, из-за чего их так и прозвали «горшковидными». Надевали их поверх стеганого чепца и кольчужного капюшона. С внутренней стороны шлем еще и оклеивали замшей, поэтому несмотря на множество отверстий

*Рыцарь
последней четверти XIII в.*





Рыцарские шлемы конца XII–начала XIV в.:

1 — немецкий, 1100 г.; 2 — французский, 1120 г.; 3, 4 — немецкие, 1212–1217 гг.; 5 — английский, 1220 г.; 6 — английский, 1189–1192 гг.; 7, 8, 9, 10 — немецкие, конца XII–нача-

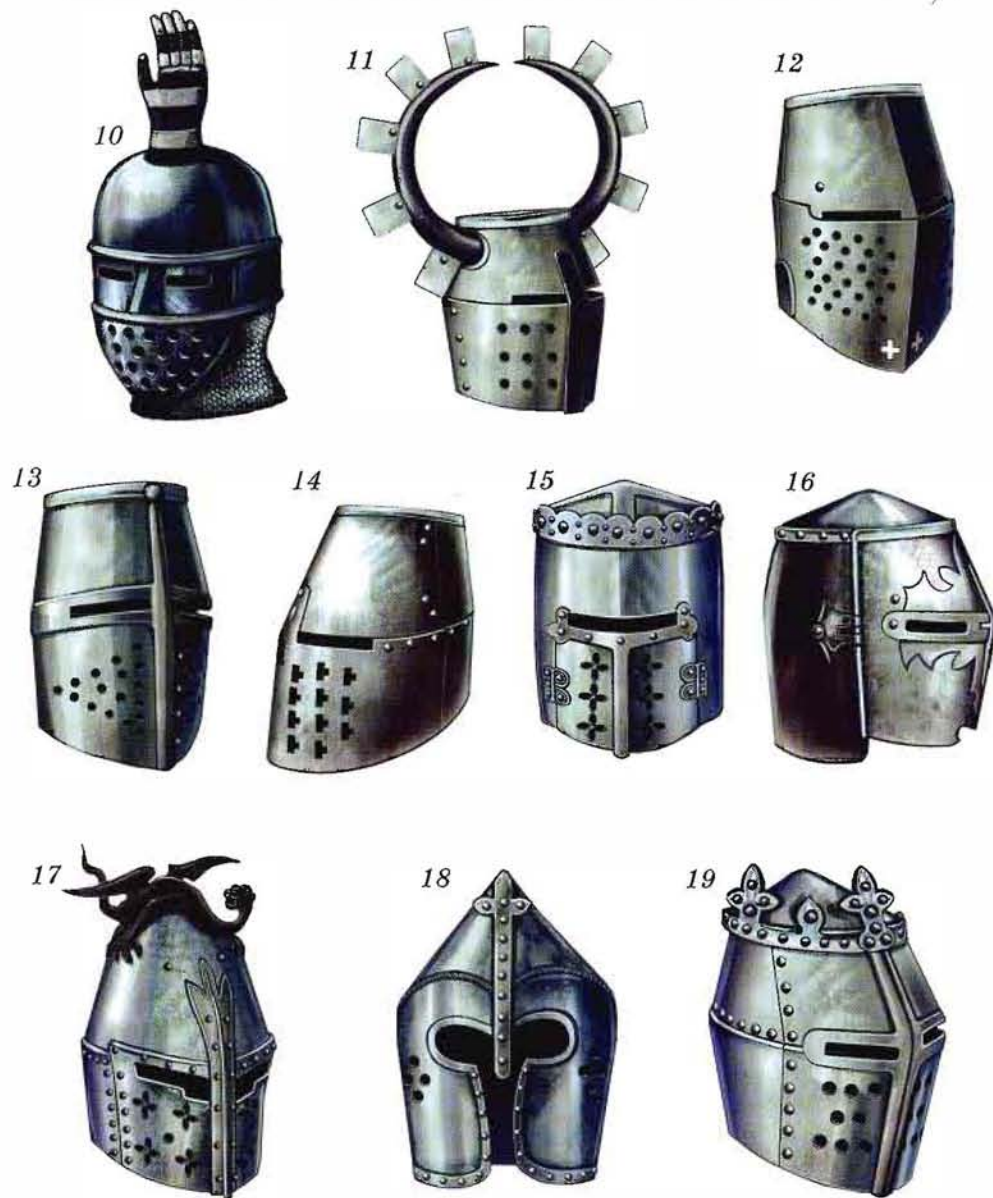

ла XIII в.; 11 — шлем Вельдемара Магнуссона, короля Швеции, начало XIV в.; 12, 13, 14 — немецкие, середины XIV в.; 15, 16 — немецкие шлемы, 1260 г., с дверцей-забралом; 17 — французский, 1270 г.; 18, 19 — французские, конец XIII в.



*Головное снаряжение рыцаря 1250 г. (слева направо):
полотняный чепец; кольчужный капюшон-наголовник;
шлем «горшок» из нескольких металлических пластин,
соединенных заклепками*

для дыхания в нем было очень душно и жарко и рыцари при малейшей возможности старались их снимать.

Щиты после 1250 г. сильно уменьшились в размерах и уже не закрывали всего всадника с ног до головы, как раньше. Зато таким щитом было легче отражать удары в схватке на мечах и на копьях, вот почему сами щиты сделались прочнее. Кроме того, на их поверхность теперь стали наносить изображения рыцарского герба, без которого уже не обходился ни один рыцарь. Другим средством для его опознавания стали наплечные щитки-эспаулеры (будущие эполеты!), которые бывали круглыми, овальными, ромбовидными или квадратными; на них, также как и на щите, изображался рыцарский герб. Вот только особой защиты от ударов они не давали, так как обычно делались из достаточно легкого и потому непрочного материала, например, проклеенной бумаги или варенной в масле кожи. Из этих же материалов делались и вошедшие в моду нашлемные



*Нашлемные украшения и конские маски:
1 — из дворца Баргелло во Флоренции, 1320–1325 гг.;
2 — рыцаря Колацио Бекаселли; 3 — рыцаря из Вероны
конца XIV в.*



Рыцари в кольчужных доспехах и дополнительных панцирях из металлических полос, обшитых снаружи тканью. Застежки подобного защитного снаряжения располагались обычно на спине (около 1290 г.)

украшения в виде устрашающего вида рогов, орлиных крыльев или же объемных фигур людей и животных. Причем нередко они тоже повторяли изображения на гербе.

Копье в XIII веке практически не изменилось, а вот мечи стали тоньше и длиннее, перекрестие — больше, вес навершия увеличился, а рукоятка удлинилась, чтобы можно было держать это оружие двумя руками. Кинжал теперь в обязательном порядке стали привешивать на поясе справа, чтобы уравновесить вес меча. Не только пехотинцы, но и рыцари стали все шире использовать фальшион — тяжелый рубящий клинок наподобие современного мачете.

В начале XIV века появляются первые доспехи для лошадей,

которые имели вид стеганных или кольчужных попон, нередко с покрытием из ткани. Голову лошади в это время защищали маской, хотя часто делали ее из картона наподобие рыцарских наплечников-эспаулеров.

Попытки усилить защитные свойства кольчужных доспехов уже в 1285 г. привели к появлению накладных тисненых пластин из нескольких слоев вареной кожи, носившихся поверх кольчужных

Снаряжение рыцарского коня и рыцарское кресельное седло начала XIII–середины XIV вв.

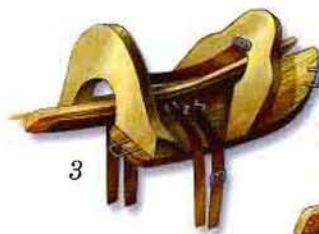
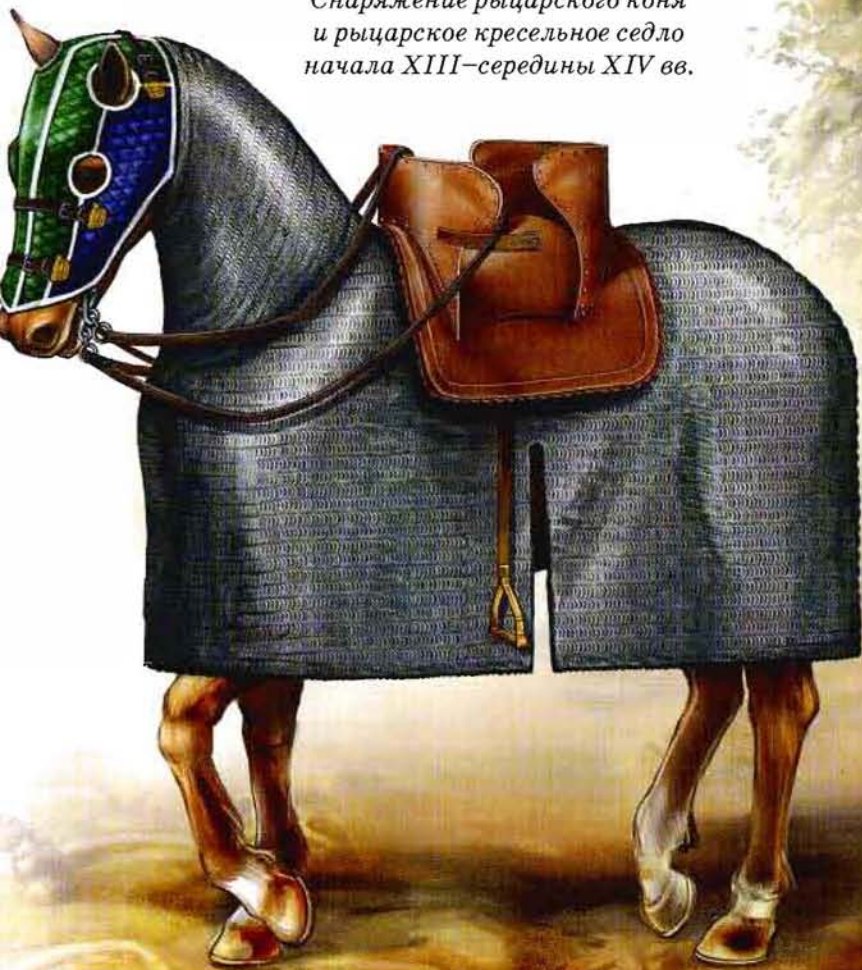

*Удила с мундштуком (внизу):
1 — XIV в.; 2 — 1399 г., найденные в Танненберге; 3 — турнирный мундштук XV в.; 4 — мундштук с вырубными украшениями, мундштучной цепочкой и подязычными подвесками конца XV в.*

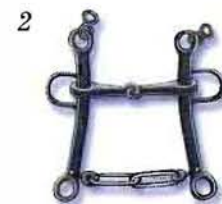

*Конская амуниция воинов Востока:
1 — узда лошади турецкого всадника с простейшими удилами и псалиями; 2 — узда лошади арабского всадника была больше похожа на европейскую; 3 — деревянный ленчик и устройство арабского седла; 4 — передняя лука турецкого седла имела форму песочных часов, чтобы на нее было удобнее наматывать аркан*

доспехов на руках и ногах, однако сделать подобные же пластины из стали в то время оружейники еще не решались. Пугала цена, поскольку даже и кожаные дополнения к кольчужной броне были доступны только лишь самым богатым из рыцарей!



Этапы облачения рыцаря

в доспехи, начало XIV в. (слева направо): подкольчужный кафтан акетон, или гамбизон, чулки шоссы, подбитые ватой; кольчужный хауберк и кольчужные чулки; налатный кафтан джюпон и дополнительные латные пластины поверх кольчуги; шлем с кольчужным оплечьем и сюрко, заправленный спереди за пояс



Шлемы-бацинеты:

1 — бацинет с кольчужным наносником и застежкой-кнопкой; 2 — бацинет с кольчужным наносником и застежкой-крючком; 3 — 1340 г.; 4 — бацинет 1370 г. с металлическим наносником; 5 — 1376 г.; 6 — бацинет с металлическим наносником и запором в виде цветка лилии; 7, 8, 9 — бацинеты с наносниками



Эволюция средневековых европейских мечей:

1 — скандинавский меч 850–950 гг., на декорированном эфесе имеется надпись «Хлитер»; 2 — меч викингов, найденный на дне реки Темзы, около 1000 г., на клинке выбито имя «Ингелри»; 3 — германский меч до 1150 г. с головкой рукоятки в виде «бразильского ореха» (парануса); 4 — южноевропейский, скорее всего итальянский, меч XII в. с плоской головкой; 5 — фальшион, вероятно, английский, 1257–1272 гг., головка в форме диска; 6 — французский меч



1270–1350 гг.; 7 — английский меч конца XV в.; 8 — общеевропейский меч 1380 г.; 9 — французский меч второй половины XIV в.; 10 — «большой меч» с рукояткой в «полторы руки», вероятно, итальянский, 1400 г.

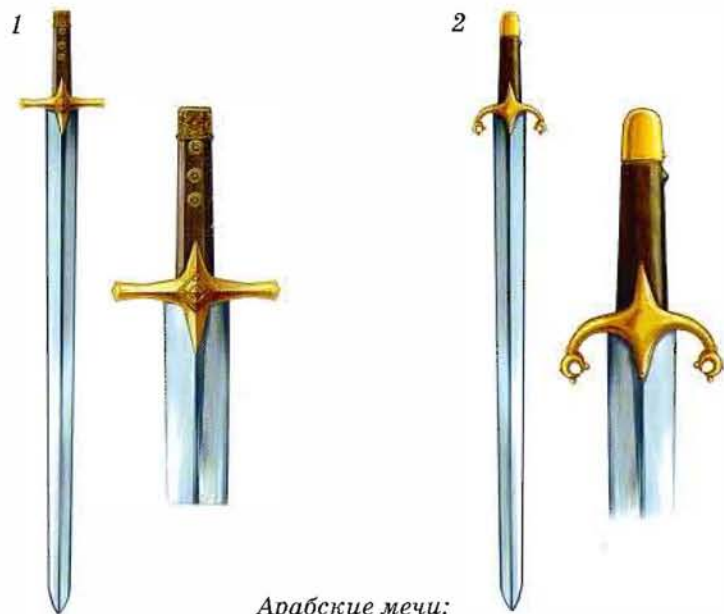

Арабские мечи:

1 — меч калифа Мусташима, середина XIII в. Рукоятка и перекрестие более поздней турецкой работы; 2 — меч XIII–XIV вв. Аббасидов (Музей Топканы, Истамбул, Турция)



Рукоятки мечей
XIII–XIV вв.

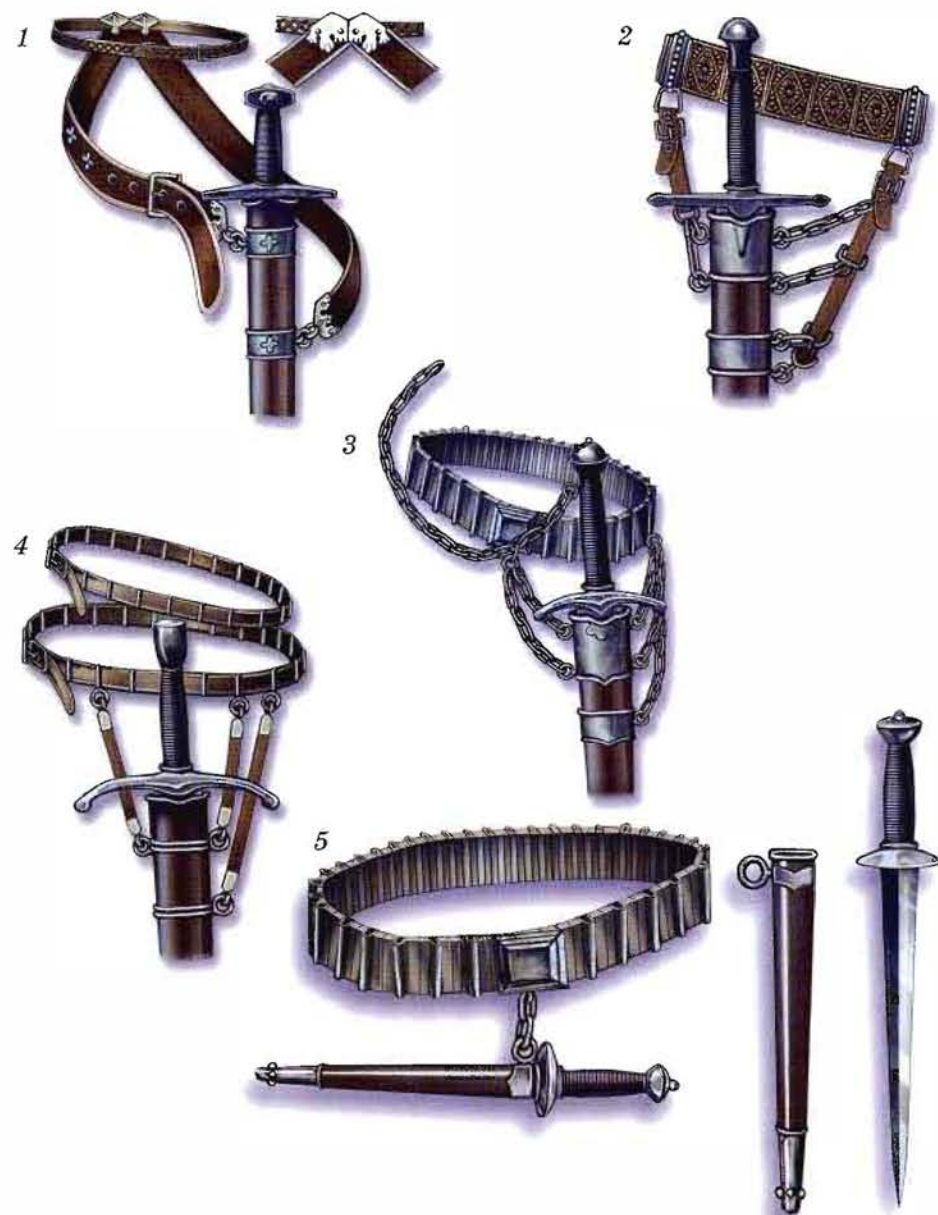

Рыцарские пояса:

1 — рыцарский пояс, датируемый 1323 г.; 2 — пояс 1380–1400 гг.; 3 — рыцарский пояс с цепными креплениями 1400 г.; 4 — пояс 1409–1410 гг.; 5 — кинжал и пояс для его ношения

КОЛЬЧУЖНЫХ ДЕЛ МАСТЕРА

Мы познакомились с тем, какие доспехи носили рыцари в «эпоху кольчуги», а теперь поговорим о том, как мастера-оружейники средневековья выделяли столь совершенную броню. Давай-ка отправимся к ним в прошлое на фантастической машине времени и все увидим своими глазами. Недаром ведь говорят, что лучше раз увидеть, чем сто раз услышать.

Итак, садимся в машину времени и отправляемся в 1292 год в мастерскую оружейника.

Возле небольшого оконца за длинным и широким столом сидят двое: мальчик лет десяти и юноша, которому, судя по его виду, лет восемнадцать. Прислушаемся к их разговору...

— Ты как был деревенщиной, — говорит парень мальчику, — так и остался. «Мастер Рене меня учит!» Это же надо такое сказать. Мастерам и дела нет до учеников, ученики у них вроде как дармовая прислуга. За других учеников платят, а тебя как сироту мастер Рене и вовсе взял к себе из милости, а это значит, что ты ему будешь по гроб жизни слуга.

— Но ведь тебя же он многому научил, — пытается возразить мальчик.

— Ты что, глухой? Я же тебе говорю: я только потому и выучился, что у меня отец деревенский кузнец и у него с мастером Рене договор, заверенный нотариусом, а там сказано, что мой отец за меня платит, а мастер Рене меня учит. И когда срок обучения будет закончен, а ждать этого, слава Богу, уж недолго, совет мастеров нас обоих спросит: чему он меня научил и чему я у него научился.

— Я понял, — дрожащим голосом проговорил мальчик, — но я тоже хочу научиться ковать оружие и делать кольчуги. Вот сегодня, когда все господа уехали в Вестминстер, возьми да и покажи мне...

Подмастерье рассмеялся.

— Ишь, какой хитрый! Хозяин за порог, а лис в курятник... Ну да ладно, ладно. Уж так и быть, покажу тебе, как кольчугу вязать, а ты потом мне за это кружку эля поставишь! Прежде всего берешь проволоку. А проволоку как делают? Правильно — проволакивают! Вон через ту железную доску с дырками.

— Я видел, как мастер тянет ее клещами, — кивнул головой мальчик.

— Готовую проволоку надо отжечь — опять раскалить на огне, — продолжал подмастерье, — чтобы она была мягкая, а после этого ровно, виток за витком, намотать ее на «мотатель» — вон тот железный стержень с деревянной рукояткой. Получается плотная спираль, которую прямо на этом стержне зубилом и разрубает. Вот так и выходит, что все кольца у кольчуги одинаковые, а если ты думал, что сворачивают их вручную, то ты дурак и невежда! Затем каждое кольцо нужно пропустить через «сводилку». Это стальной брусок с отверстием в форме конуса. В него вставляют кольцо, а сверху давят на него штампом с фигурным доньшком. В результате кольцо становится уже, а его концы начинают заходить друг на друга. Понятно тебе это?

Инструменты средневекового мастера, необходимые для изготовления кольчуги:

- 1 — «мотатель» для навивки колец;
2 — «сводилка» для завода концов у колец друг на друга;



— А для чего нужно, чтобы концы колец заходили один на другой? — поинтересовался юный ученик.

— А для того, чтобы концы колец соединились накрепко. А как это сделать, если их не заклепать? Вот почему после «сводилки» кольца одно за другим аккуратно вставляют в «расплющиватель», по которому бьют молотком, чтобы их расплющить.

— А теперь в расплющенных концах нужно сделать дырочки, — гордясь своим знанием, продолжил за него мальчик, — и для этого нужны вон те большие щипцы с острым зубом. Один держит клещами кольцо, а другой с помощью этих щипцов проделывает в них отверстия.

— А ты сметливый паренек, — похвалил мальчика подмастерье, — все правильно заметил. Учти, что тут нужна сноровка, и немалая, а зуб, или проколку, приходится часто точить. Теперь, — продолжил рассказывать старший, — нужно нарубить из тонкой металлической полоски маленьких треугольных заклепок и с их помощью заклепать отверстия в кольцах. Некоторые кольца можно раскалить на огне и сковать их концы намертво, но все равно, когда ты будешь делать кольчугу, тебе придется все время разводить заранее приготовленные кольца, потом

Инструменты средневекового мастера, необходимые для изготовления кольчуги:
3 — «расплющиватель»;
4 — прокалыватель отверстий под заклепки

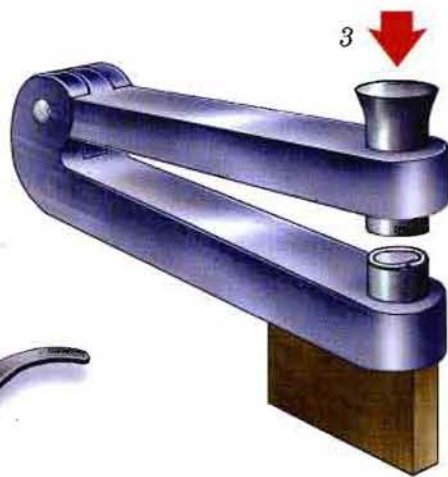
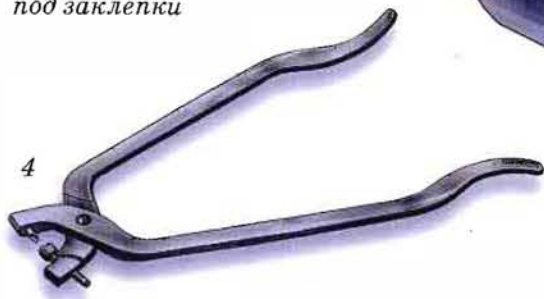

опять сводить их концы, вставлять в них заклепки и их заклепывать. Вот почему кольчуги так долго делают, а стоят они очень дорого. Кстати, прежде чем заклепывать кольца, их нужно закалить: разогреть на огне докрасна, а затем остудить в масле или же в моче рыжего мальчика...

Главное в кольчуге, — продолжал он, — это научиться правильно соединять кольца. Самый простой способ — это когда одно кольцо соединяется с четырьмя соседними. Двойная кольчуга — это когда два кольца соединяются с восемью, однако она очень тяжела в носке, хотя и надежна. А вот сарацины плетут кольчуги, соединяя шесть колец с одним, и поэтому их сразу можно отличить от наших.

— А правду говорят, — спросил мальчик, — что можно сделать такую кольчугу, что ее не пробьет ни копьё, ни стрела?

Подмастерье засмеялся.

— Ага! Все можно, только вот лучше даже и не пытаться. Ведь в такой кольчуге и шагу не ступишь, настолько она будет тяжела. Делать доспех надо одновременно и легким, и прочным, ведь как ни старайся, кольчугу все равно и стрела вблизи пробивает, и копьё пропарывает.

— Так зачем же люди тогда вообще носят доспехи, если от них и пользы-то нет?

— Как это нет? — удивился подмастерье. — Польза есть, и немалая. Кольчуга тебя защитит и от удара кинжалом, и от скользящего удара мечом, да и не всякая стрела ее возьмет.

А теперь вот смотри — главное. — Мальчик внимательно склонился над столом. — Плетем кольчугу так: одно кольцо соединяем с четырьмя и все четыре заклепываем, затем два кольца из этих четырех соединяем еще с одним и опять их заклепываем, а к этому одному присоединяем еще два. Получается цепочка: 2+1+2+1+2+1, и так сколько нужно.

Раскладываем эту цепочку на столе, и получается у тебя полоска из колец в три ряда.

К кольцам нижнего ряда ты присоединяешь еще по кольцу, заклепываешь их — вот у тебя кольчужная ткань и будет расти книзу. Главное, это постоянно расправлять ее на столе, чтобы было видно, какие кольца с какими соединять, и все будет отлично! — Мальчик задумчиво расправил на столе кольчужную ткань.

— А что если не из колец защиту делать, а из пластинок металла? Наверное, так надежнее будет, а?

— Конечно, надежнее, — согласился с ним подмастерье, — и есть такие доспехи, где вместо колец стальные чешуйки пришиты на кожу, только вот тяжелые они уж больно.

— Нет, я не про это, — с жаром заговорил мальчик, — а про то, что вот ведь мы куем шлемы из больших пластин и шлемы получаются в виде кастрюли. А что если выковать доспехи из трубок на руки и на ноги с петлями и застежками, вот как на этом ларце? Тогда ни один меч и моргенштерн не смог бы их пробить и рыцарю в этих доспехах было бы нечего опасаться.

— А ты фантазер! — рассмеялся подмастерье. — Если бы можно было так сделать, то уж кто-нибудь давно и сделал бы... — Подмастерье презрительно фыркнул. — Сам еще ни одной кольчуги не связал, а уж туда же... Работай вот!

Мальчик в ответ на это ничего не сказал, так как был научен жизнью и не спорил со старшими.

Как и прежде, в мастерской раздавался стук молотка и звяканье звеньев кольчуги, все было по-прежнему, но нам-то с вами, конечно, понятно, что мы были свидетелями рождения новой идеи, нового технического решения. Все знали, что «так делать нельзя», но... нашелся кто-то один, кто думал иначе, и вот он-то и сделал открытие!

Кстати, ты тоже можешь сделать себе настоящую кольчугу и продемонстрировать ее на уроке истории, новогоднем вечере, а может быть, тебя с ней примут в один из клубов ролевых игр, которых в нашей стране сейчас немало.

Стандартная европейская кольчуга с кольцами диаметром около 1 см могла состоять из 20 тысяч колец, так что и колец тебе понадобится много, и работа тебе предстоит немалая.

Вес такой кольчуги мог составлять 9–13 кг, а самая тяжелая кольчуга из Англии, дошедшая до нашего времени, весит 24 кг. Впрочем, твоя кольчуга может быть и совсем легкой, если ее сделать из... пластмассовых колец. Нарежь пластмассовые трубки из полиэтилена или полистирола, а потом свари их кольца электровыжигателем. Готовую пластиковую кольчугу нужно будет покрасить в металлический цвет краской-серебрянкой и тогда, в особенности издали, ее от настоящей и не отличишь!

Впрочем, в тяжелой кольчуге из колец есть и свои преимущества. Надев ее, ты сразу поймешь причину гордой осанки средневековых рыцарей: дело в том, что носить ее с согнутой спиной просто нельзя — тяжело, — и со временем рыцарь не только становился физически крепче, но и осанка у него была всем на зависть!

Готовые кольца и образец кольчужного плетения

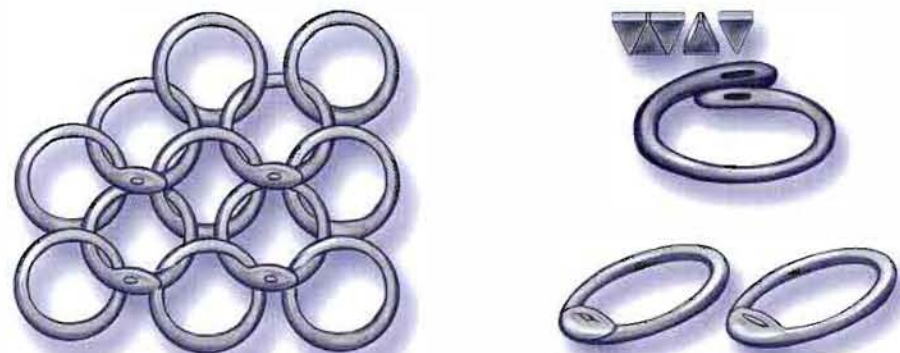

РЫЦАРСТВО И КОДЕКС ЧЕСТИ

Сложными были отношения между сюзеренами и вассалами, родовитыми сеньорами и безземельными рыцарями «одного щита», то есть воинами-профессионалами, не имевшими земли, поэтому в начале XI века была сделана попытка их урегулировать. Свои обязанности перед сюзереном рыцарь перечислял в своей рыцарской клятве. Всего их было шесть. Вот что писал о них епископ Шартский Фульберт герцогу Аквитании Гийому в 1020 году: «Кто клянется в верности своему сеньору, неизменно должен помнить о следующих шести обязательствах: невредимость, безопасность, почитание, польза, легкая доступность, прямая возможность. Невредимость — это значит не наносить никакого вреда телу сеньора. Безопасность — это значит не выдавать его тайн и не вредить безопасности его укреплений. Почитание — это значит не наносить вреда его праву суда и всему другому, что касается его положения и прав. Польза — это значит не наносить ущерба его владениям. Легкая доступность и прямая возможность — это значит не мешать ему достигать тех выгод, которых он может легко достигнуть, а также не делать для него невозможным то, что возможно. Если верный вассал остережется от этого вреда, то ведь того требует справедливость, и еще заслуживает вассал за это феода, ибо недостаточно воздержаться от зла, если не сотворить блага. Остается поэтому, чтобы при соблюдении упомянутых шести обязательств вассал давал совет и оказывал помощь своему сеньору без обмана, а если он захочет награждения феодем, также неизменно сохранял верность, в которой клялся. И сеньор при этом должен точно таким образом поступать по отношению к своему верному вассалу. А если этого не выполнит, по заслугам будет считаться вероломным,

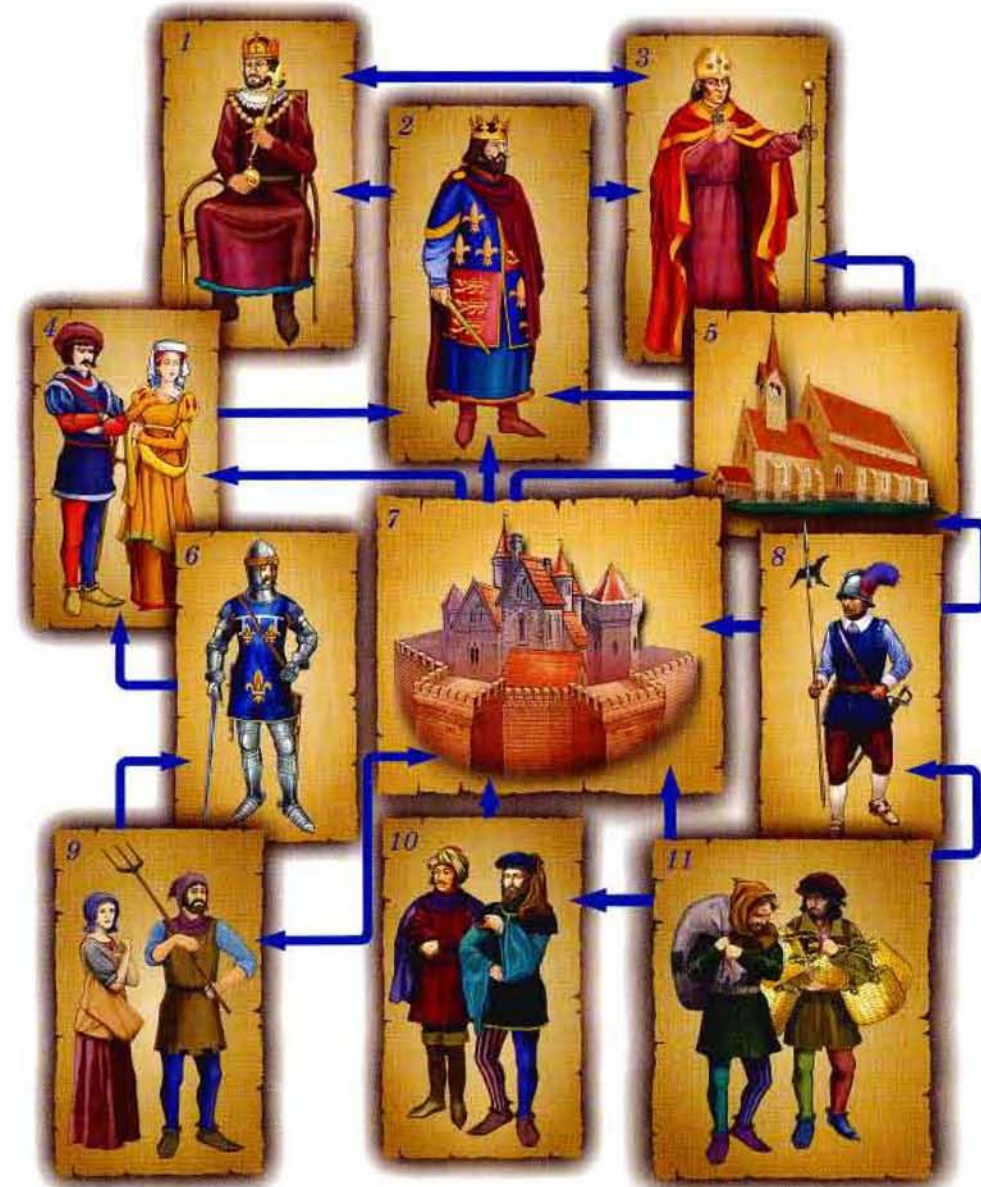

Феодальная иерархия:

1 — император; 2 — король; 3 — папа; 4 — феодальная знать: герцоги, графы, бароны; 5 — церковь; 6 — «рыцари одного щита» — владельцы мелких земельных наделов или наемники; 7 — города; 8 — городская милиция; 9 — крестьяне; 10 — купцы; 11 — городские ремесленники

*Нападение
пехотинцев на рыцаря*



как и тот вассал будет обманщиком и клятвopреступником, если будет уличен в нарушении своих обязательств действием или сговором».

Конечно, в реальной жизни все эти замечательные правила сплошь и рядом нарушались. Среди рыцарей нередки были и вероломство, и предательство, трусость и корыстный расчет, однако подобное поведение было опасно, так как не одобрялось не только другими рыцарями, но и такой могущественной силой, как христианская церковь.

Грехом и нарушением кодекса чести считался роман с женой своего сеньора или девицами, воспитанными в его доме. В то же время поклонение даме сердца, бескорыстное служение ей, считалось одним из необходимых рыцарских качеств, показателем хороших манер и воспитания.

Шесть пунктов рыцарского кодекса чести дополнялись и определенными требованиями нравственного порядка. Рыцарь должен был быть верным своему слову, защищать слабых, проявлять благородство во всех своих мыслях и делах и, наконец, следовать заповедям рыцарского кодекса чести.

А разве не имели для рыцаря значения христианские заповеди и предписания христианской церкви, которые он просто не мог не соблюдать?! Любoй рыцарь знал, что ему необходимо исполнять предназначения церкви, молиться и каяться в своих грехах, а также по зову церкви сражаться с неверными.

Меч рыцаря должен был защищать вдов и сирот, оберегать слабых и бедняков и поражать зло.

Рыцарь должен был щадить поверженного или безоружного врага и выручать товарищей, если те попадут в беду. Девиз идеального рыцаря мог бы звучать так: «Храбрость и великодушие», но в настоящей жизни достойные рыцари встречались не так уж часто, да и миролюбием не отличались; недаром знаменитый трубадур XII века Бертран де Борн говорил: «Я не люблю мир».

Чтобы стать рыцарем, и простой дворянин, и даже сам король проходили особый обряд посвящения в рыцарское звание. Обычно дети рыцарей отдавались в услужение ко дворам более знатных сеньоров в возрасте 7–8 лет. Исполняя роль слуг, они одновременно обучались верховой езде, владению оружием, борьбе, плаванию, кулачному бою, охоте, музыке, игре в шахматы и сложению стихов. В XII–XIII веках появилась и первая специальная литература, наставлявшая молодежь в рыцарских добродетелях и воинском мастерстве.

Знакомство с геральдикой было очень важным, так как воспитывало в будущих рыцарях уважение к своему роду и чувство гордости за своих предков. Обычно к восемнадцати годам обучение юноши рыцарскому искусству считалось законченным, и для него наступал торжественный момент посвящения. Всю ночь перед посвящением он должен был провести за молитвой в часовне, а его меч в это время лежал перед ним на алтаре. Наутро его причащали, его меч получал благословение и мог после этого употребляться только лишь ради правого дела.

Затем, преклонив колени перед знатным сеньором или самим королем, юноша произносил слова рыцарской клятвы и получал от сеньора удар рукой или мечом по плечу, после чего уже считался полноправным рыцарем. Ему вручали освященный в церкви меч и золоченые шпоры, и он шел во двор, где должен был теперь продемонстрировать всем свою выучку.

*Рыцарь
первой половины XIV в.*



РЫЦАРИ И ГЕРБЫ



Печать
Вильгельма Завоевателя

Считается, что в Западной Европе рыцарские гербы появились примерно где-то около 1100 года. Тогда их использовали главным образом для того, чтобы отличать чужих от своих. Но очень скоро знаки на щитах стали приобретать символический характер, так как свидетельствовали о славе и доблести того или иного рыцаря, поэтому со вре-

менем их было запрещено изменять, а новые стали жаловаться вместе с рыцарским званием.

Таким образом, рыцарские гербы превратились в своего рода язык символов, рассказывающих о том, что из себя представляют их владельцы. Однако они были бы бесполезны, если бы содержащаяся в них информация нельзя было бы расшифровать или если бы два рыцаря имели одинаковый герб. Поэтому были приняты жесткие правила, касающиеся того, что значит тот или иной рисунок и кому дозволяется его носить.

Как и большинство рыцарских новшеств, эти правила распростра-



Печать
Ричарда Львиное Сердце

нились по Европе из Франции, вот почему все гербовые цвета, знаки и эмблемы было принято называть на французском языке.

Создавали эти правила и следили за их соблюдением специальные люди, герольды, они были знатоками рыцарских гербов, правил и традиций, а также служили глашатаями и распорядителями на рыцарских турнирах. Использовали герольдов и в качестве посредников при переговорах с противником, а после боя они опознавали убитых по гербам на их щитах. Случалось, что из-за некоторых особо популярных знаков между рыцарями возникали споры, и нужен был большой опыт и авторитет, чтобы разрешить их к обоюму согласию. Для этого, разумеется, были нужны и немалые знания, а потому герольд должен был получить специальное образование — изучить науку о гербах.

Первые гербы были очень простыми. Крест символизировал участие в «экспедиции» (так в Средние века называли крестовые походы в Палестину), лев — сме-



Печать Болдуина I —
императора
Латинской империи,
1204–1206 гг.



Печать графа Раймунда VII
Тулузского, 1214 г.

лость, орел — могущество. Естественно, что такие символы хотели носить очень многие, поэтому с течением времени герольды придумали много разных видов крестов: Т-образный, косой, якорный.

*Поединок Роберта Брюса
с рыцарем Де Бохуном в битве 1314 года при Баннокберне*



А львы изображались в разных позах: лев восстающий, идущий, лежащий и даже спящий! Многие рыцари-крестоносцы, страдавшие в пустыне от жажды, помещали в герб изображение бурдюка для воды, а пользовавшиеся успехом у дам на турнирах — изображение оторванного рукава, который победившему рыцарю обычно вручала его дама сердца, отпарывая или отрывая его от собственного платья. На гербах могли быть показаны детали доспехов, растения, предметы повседневного обихода и т. п.

Обычно гербы либо жаловались сеньором, либо передавались от отца к сыну, причем в гербы сыновей (если их было несколько) при жизни рыцаря вносились специальные знаки, позволявшие уточнить, какому именно из сыновей по счету принадлежит этот родительский герб. Унаследовав герб отца, его старший сын мог добавить к нему и свои собственные символы, вот почему гербы со временем усложнялись и делом герольдов было следить, чтобы любое изменение в том или ином гербе происходило не самовольно, а в строгом соответствии с правилами геральдики.

Так, основу всякого герба составлял щит, поскольку самые первые гербы как раз и появились на рыцарских щитах и у каждой части герба или щита имелось свое название. Главным его знаком являлось поле, а описание герба начиналось с того, как именно оно разделено на части и что именно на этих частях изображено. Правая часть поля в том случае, если герб делился пополам, была более почетной и называлась дестер (от слова дестра — правая рука, в которой рыцари держали меч), а левая — синистер. Цвета использовались лишь самые доступные — ведь химии тогда еще не существовало и все краски изготавливались на основе немногочисленных натуральных пигментов. Светлые цвета при этом старались чередовать с темными, чтобы

и те и другие на гербе хорошо выделялись и были бы заметны издали.

Из светлых цветов использовались желтый и белый, из темных — черный, красный, пурпурный, синий и зеленый. Маленьким кружочкам, или медальонам, часто изображавшимся в гербах, названия давали в зависимости от цветов. Золотой медальон назывался «безант» — из-за своего сходства с византийской золотой монетой.

Кроме щитов, рыцарские гербы присутствовали и на одеждах, конских пополах, седлах, вымпелах и знаменах. Вассалы рыцаря также носили на своей одежде герб своего господина. Нередко использовавшиеся в гербах геральдические фигуры украшали и шлем рыцаря.

Дополнялся герб девизом — своего рода паролем, боевым кличем или же его любимым изречением. Например, девиз английских королей звучал так: «Мой Бог и мое право!»

Когда же доспехи начали целиком делать из кованой стали и потребность в щите отпала, узнавать рыцарей в одинаковых доспехах из блестящего металла стали по вымпелам в виде длинных и узких флажков, крепившихся на копьях ниже наконечника. На них изображались эмблема, герб и писался девиз рыцаря.

Один из самых древних — герб, полученный Жофруа Плантагенетом, будущим графом Анжуйским, в 1127 г.: голубой щит с шестью золотыми львами.

Во второй четверти XII века гербы стали появляться в различных областях Западной Европы, а после 1150 г. их уже носили как сюзерены, так и их вассалы, и к началу XIII века гербами обзавелась вся знать и все среднее и мелкое рыцарство.

Гербы настолько вошли в моду, что постепенно их стали присваивать себе женщины (еще до 1156 г.), города (начиная с 1190 г.), священнослужи-



*Эдуард Плантагенет, принц Уэльский,
по прозвищу «Черный принц» (1330–1376),
в геральдической налатной одежде наследного принца Англии*

тели (примерно с 1200 г.), богатые горожане (примерно 1225 г.) и даже крестьяне (начиная с 1234 г.). Это длилось вплоть до XV века. Так что в средневековые ношение герба нельзя назвать привилегией только лишь одного благородного сословия.

До середины XIII века в одном владетельном роду могло быть по несколько гербов — по одному гербу на каждый феодал, а простые рыцари могли, не мудрствуя лукаво, заимствовать, по частям или целиком, герб своего сюзерена.

Знатные дамы охотно носили изображения сразу двух гербов: и своего мужа, и своего отца, что подчеркивало чистоту их происхождения. Гербы могли быть объединены в одном поле, а могли располагаться рядом: слева герб отца, справа герб мужа. Известны собственно женские гербы, которые иным вельможным дамам заменяли фамильные гербовые знаки. Например, дочь графа Петра де Куртене, Маго Неверская, имела гербовое кольцо-печать с изображением льва, в то время как герб ее семьи включал трех горлиц, а герб мужа, графа Гуго де Форез, — золотого дельфина.

Одежду, расшитую гербами, не надевали по собственному желанию или из пустых тщеславных побуждений. Обычай предписывал носить гербовое платье во время турниров, любых военных действий, в своем владении, перед вассалами или среди равных себе, при дворе, в специально оговоренных случаях. Для женщин такой наряд был по большей части церемониальным.

Рыцари, имевшие собственные гербы, но состоявшие в свите владетельных сеньоров, должны были надевать одежду цвета гербового поля своего сюзерена.

РЫЦАРИ И ЗАМКИ

Замок — это прежде всего укрепленная усадьба, в которой жили рыцарь и его семья, прислуга, приближенные и воины. Деревянная ограда окружала дом, хозяйственные постройки, конюшни и амбары. Нередко вокруг ограды выкапывался ров, куда отводили воду из ближайшей реки или ручья.

Однако подобное жилище надежно защищало только от зверей, но не от человека. Деревянные ограды ветшали, их нужно было постоянно обновлять. К тому же деревянные постройки боялись огня. Поэтому феодалы и начали строительство каменных сооружений, которые мы теперь называем замками. Первые такие замки появились уже в начале X века, а всего в странах Европы их было построено более

*Древнейший замок
с каменной стеной на вершине холма*



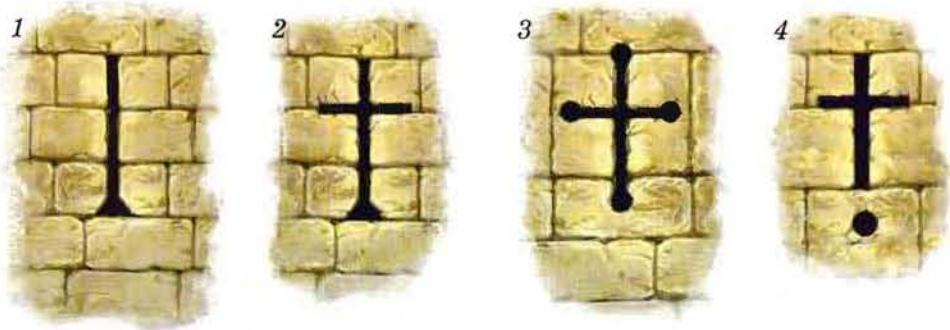

Амбразуры для стрельбы из луков и арбалетов — 1, 2
и из огнестрельного оружия — 3, 4

15 тысяч! Особенно много замков строилось в Англии, где после победы в 1066 г. объявивший себя королем Вильгельм Завоеватель хотел утвердить свою власть над захваченной территорией. Замки при Вильгельме строились на расстоянии около 25 миль один от другого, чтобы в случае нападения конные отряды могли бы прийти осажденному замку на помощь, не слишком утомив своих лошадей.

Особенностью замков нормандской архитектуры было наличие у них большой многоярусной башни — донжона, являвшегося главной частью всего замка. Для рыцаря это был и дом для его семьи, и склад для

Верхняя часть замковой стены:
1 — заслонка; 2 — бойница; 3 — зубец

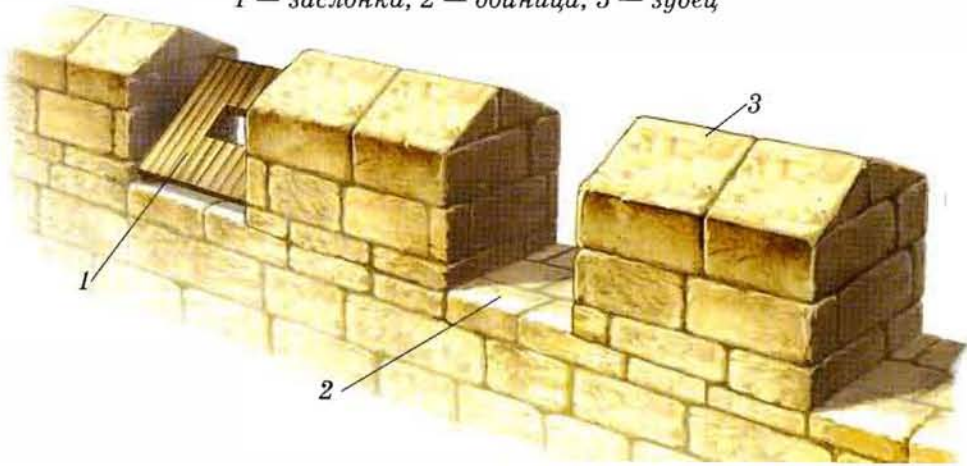

продуктов, и казарма, и даже тюрьма, в которой содержались его пленники. В подвале обычно располагался глубокий колодец, позволявший не опасаться нехватки воды в случае осады.

В начале таким донжоном, имевшим обычно вход на уровне второго этажа, постройка замка и ограничивалась. Но в конце XI века вокруг них начали строить еще и каменные стены, и оборонительное значение замка сразу же резко возросло. Теперь для того, чтобы его взять, нужно было или разломать очень прочные ворота и ворваться через них внутрь, или каким-нибудь образом преодолеть окружающие замок стены. Но и в этом случае говорить об окончательной победе было еще рано, поскольку в центре замка оставался донжон, защитникам которого с его большой высоты было очень удобно стрелять в нападавших из луков, лить им на головы кипяток и швырять заранее припасенные тяжелые камни.

В 1150–1250 гг. на территории Европы возводятся тысячи замков, как королевских и очень больших, требующих для своего строительства огромных денег и массы рабочих, так и совсем маленьких, строившихся не столько по необходимости, сколько из амбиций.

Приблизительно с 1220 г. башни замков стали делать не квадратными, а круглыми, так как они легче выдерживали обстрел снарядами метательных машин и удары таранов.

Уже в 1290 г. от строительства донжонов в замках отказываются, а начинают возводить так называемые концентрические замки, оборона которых опиралась на не один, а два и даже три ряда стен и множество башен, располагавшихся по всему периметру, а также на мощные надвратные укрепления.

Отныне вход в замок защищают не только ворота и поднимающийся на цепях подъемный мост, но и спускающаяся в специальных пазах тяжелая ме-



таллическая решетка — герс, позволявшая стрелять через нее в нападавших, а также специальное передовое укрепление — барбакан, не допускавшее атакующих к самим воротам.

Верх стен и башен венчают машикули — каменные внешние галереи, специальные отверстия в ко-

Средневековый замок:

1 — барбакан; 2 — каменный мост; 3 — подъемный мост; 4 — подъемная решетка; 5 — главные ворота замка; 6 — надератный выступ; 7 — контрфорсы башни; 8 — стенные бойницы; 9 — деревянные галереи; 10 — угловая башенка; 11 — угловая башня; 12 — замковая стена; 13 — жилые помещения; 14 — круглая башня; 15 — донжон; 16 — флюгер; 17 — дозорная башня



торых позволяли обороняющимся бросать камни в нападающих и поливать их кипящей смолой или кипятком.

В замках все было подчинено одному требованию — максимальной защищенности, поэтому о внутренних удобствах в них заботились в самую последнюю очередь. Помещения были темные, так как окон в них было мало и те больше походили не на окна, а на щели. А вместо стекол в них вставляли слюду или натягивали кишки крупного рогатого скота, из которых выделявали тонкую пленку.

Из-за множества лестниц и переходов по замку гуляли сквозняки, ну а натопить в нем можно было всего лишь несколько комнат, хотя в каминах и сжигались целые древесные стволы. Спину сидевших у такого камина немилосердно жгло, а ноги

*Виды
подъемных мостов*

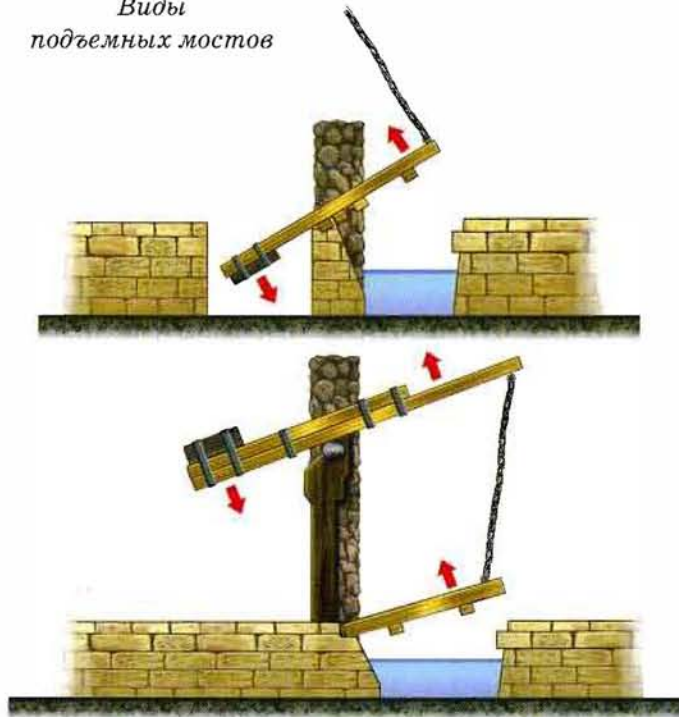

*Ворота в замок
1 — решетка; 2 — засадные отверстия*

мерзли — под них приходилось подставлять скамеечки. Полы были каменные, поэтому их обычно засыпали сеном или соломой, и эту подстилку время от времени меняли.

Туалеты в замках (да и не только в замках) были самые примитивные, со спуском нечистот прямо в окружающий замок ров, причем располагались они



Арбалетчик перед амбразурой в башне замка

как в помещениях замка, так и прямо на его стенах. Мебели было совсем немного, в основном массивные деревянные кровати, шкафы, украшенные резьбой сундуки. Столы чаще всего были разборными, так как старались, чтобы большинство помещений не было загромождено. Тут же на стенах висело закопченное оружие, которое приходилось постоянно чистить.

Со временем отношение к комфорту изменилось, и уже начиная с XIV века феодалы начали требовать от строителей замков больших окон, удобных

лестниц, крытых, защищенных от солнца галерей, иными словами, разумного сочетания удобства и защищенности. Появились замки не только из камня, но и из кирпича, а их внутреннее убранство стало отличаться вкусом и роскошью. Стены, которые до этого просто белили, теперь покрывали гобеленами и коврами и отделяли одну часть большой комнаты от другой. Появилась красивая резная мебель, посуда, нередко привезенная с Востока, а в больших окнах — разноцветное стекло. Теперь замки были не только удобным оборонительным сооружением, но и благоустроенным местом для житья.

Метательная машина, с помощью которой в средние века разрушали стены замков или забрасывали к осажденным трупы животных, чтобы занести заразу

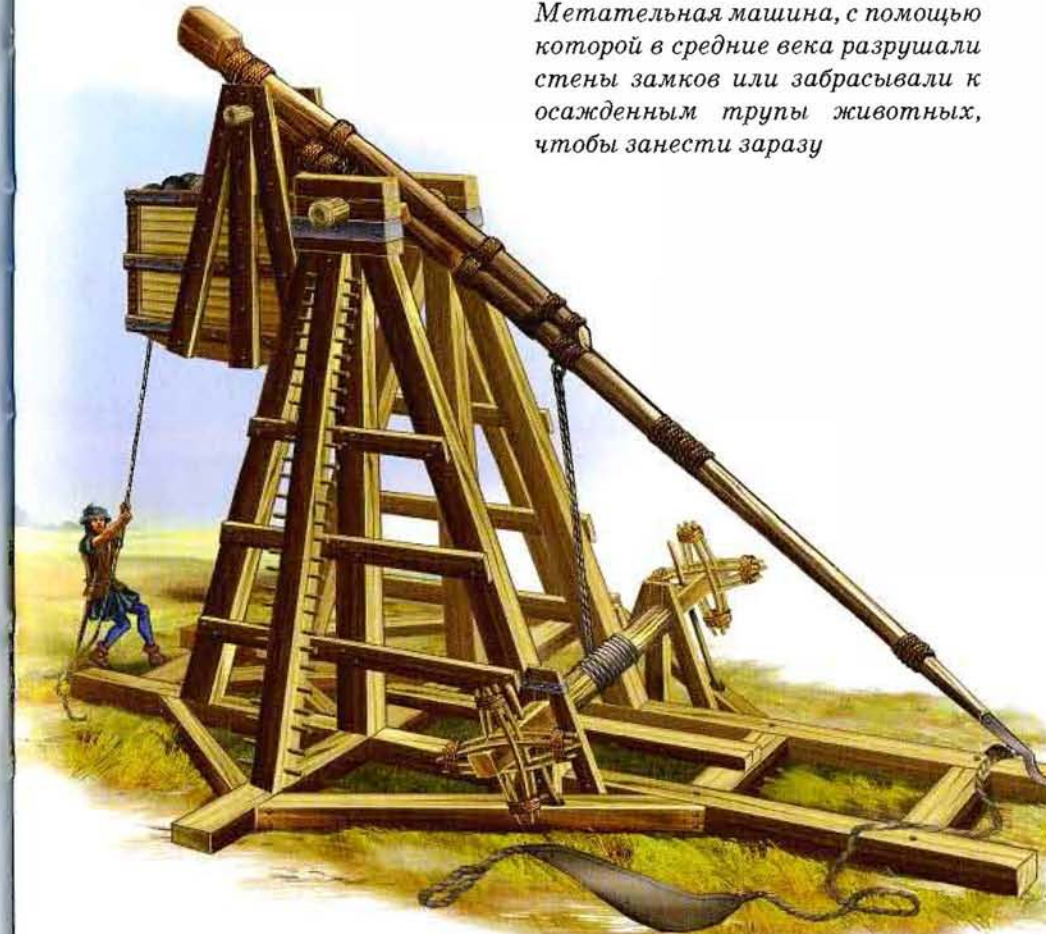

Рыцарский замок в то время представлял собой нечто вроде огромного склада, в котором хранились самые разнообразные продукты питания. Погреба, подвалы, чердаки — всюду хранилось зерно, копченое и соленое мясо, сушеные фрукты и овощи, а также запасы вина для владельца замка, его семьи и воинов. Сало и бекон засаливались в больших каменных ларях, которые находились в прохладных подвалах, а рыба — обычно сельдь или треска — хранилась в деревянных бочках. Лосось в то время был едой бедняков, а свежую рыбу к столу владельца замка доставляли с принадлежавших ему прудов или же вылавливали в ближней реке.

Мед хранили в больших глиняных кувшинах, горловина которых заливалась воском. Мед заменял людям сахар, который еще не был известен, а пчелы к тому же доставляли еще и воск для свечей. Более дешевыми были свечи, сделанные из сала. Жилые помещения освещали также масляными лампами и даже факелами из хвойных пород дерева.

Отдельные башни замка были буквально набиты сеном сверху донизу, ведь в замке было много лошадей.

Картофель в средние века был еще не известен, поэтому хлеба требовалось очень много — около одного килограмма на человека в день. Печь его приходилось ежедневно и в больших количествах. Вот почему и кухни и пекарни в средневековых замках были такими огромными, ведь в них готовили еду не только для самих хозяев, но и для слуг, воинов, а зачастую еще и для окрестных нищих, подавать которым еду считалось богоугодным делом и помогало господам замаливать свои грехи. В голодные годы из замковых запасов крестьянам выдавали зерно на посев, хотя бывало и так, что иной феодал обирал их до нитки и заставлял заниматься грабежом на дороге, оставляя себе львиную долю награбленного!

*Рыцарь начала XIV в.
с геральдическими щитками на плечах*



Многие феодалы промышляли откровенным разбоем, но они же зачастую и защищали крестьян, которые старались селиться поближе к замку, где можно было иной раз наняться на работу и укрыть свою семью, имущество и скот в случае войны. Так, например, жители деревни Домреми — той самой, откуда была родом героиня французского народа Жанна д'Арк, — долгое время спасались от грабительских рыцарских банд в «островной крепости», расположенной на острове посреди реки Маас, — полуразвалившемся замке местных сеньоров де Бурлемон.

Вокруг замков обычно возникали слободы, поселки, а то и небольшие городки. Базары, ярмарки или посад под



Пир в замке

самыми замковыми стенами — все это сулило владельцу замка немалый доход, но в XV–XVI вв. многие замки оказались настолько зажаты плотной массой обступивших их домов, что потеряли всякое оборонительное значение. К тому же все возрастающая мощь артиллерии постепенно сводила на нет оборонительное значение замковых сооружений. Замок все больше становился лишь местом проживания сеньора, а то и отдаленной королевской тюрьмой.

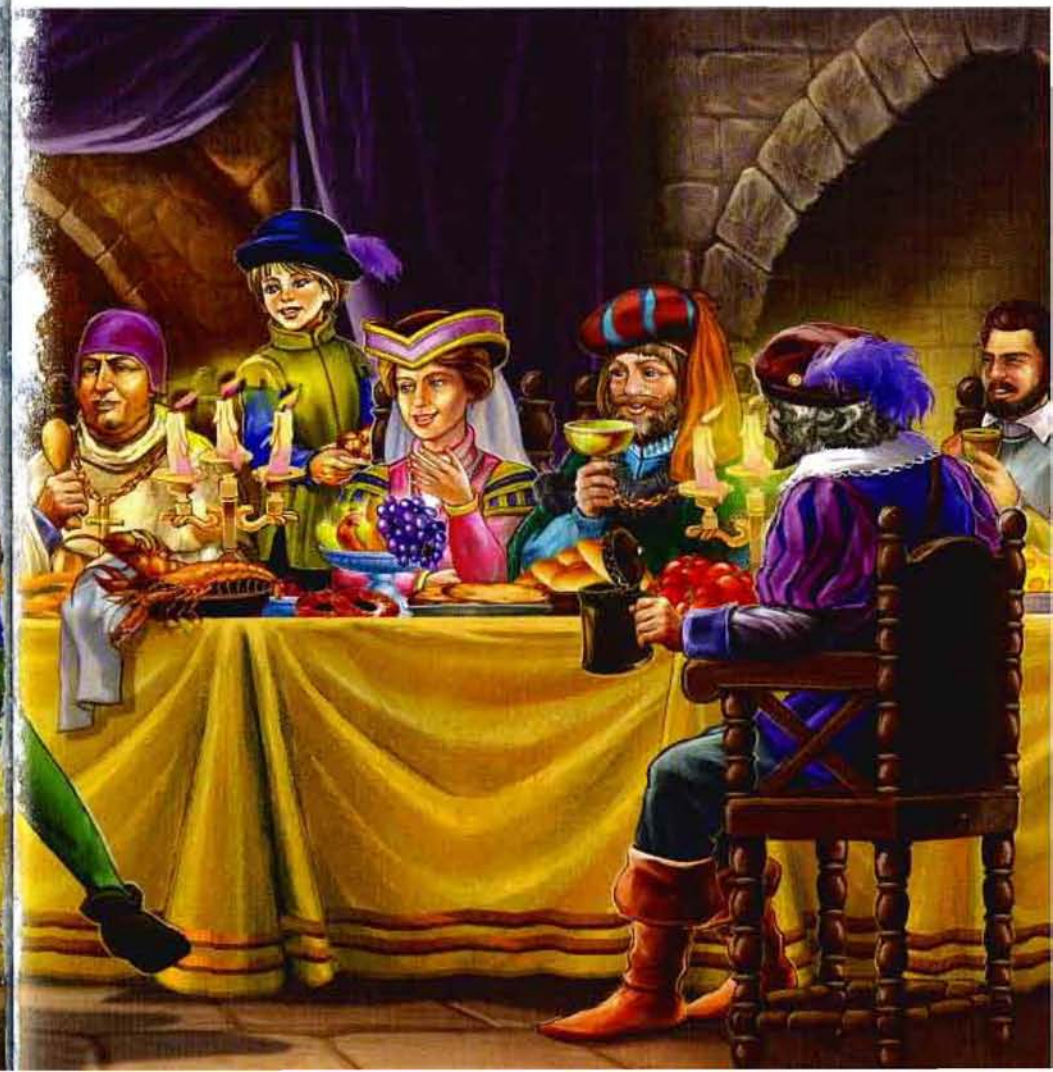

РЫЦАРИ-МОНАХИ

Поскольку каждый рыцарь вооружался с собственного земельного владения, а тех, кто служил за плату, было немного, в рыцарских войсках постоянной проблемой была дисциплина. Служить даже королю рыцарь был обязан обычно всего лишь 40 дней в году, а свыше этого срока требовал себе дополнительную плату или же большую долю в добыче. Рыцарей было нетрудно послать в атаку, особенно при хороших шансах на успех, но вот управлять ими в бою было очень сложно. Ведь вооружение у них у всех было одинаковое, и подчиняться чьим-то приказам они просто так не желали. Поэтому они очень часто терпели поражения там, где могли бы легко победить.

Обуздать рыцарскую вольницу попробовала христианская церковь, создав ряд духовно-рыцарских орденов, в которых рыцари были одновременно и воинами, и монахами и принимали множество обетов, главным из которых был обет послушания, а значит и дисциплины.

Первые военно-религиозные ордена появились в XII в. в Палестине. В 1113 г. возник размещавшийся в странноприимном доме-госпитале св. Иоанна орден Госпитальеров (иоаннитов), который вскоре превратился в военно-рыцарский. В 1118 г. французские рыцари основали военный орден Тамплиеров (храмовников), названный так по главной его резиденции близ храма в Иерусалиме. Затем появились еще три ордена, среди которых наиболее сильным был Тевтонский — орден немецких рыцарей, созданный в 1128 г. Испанские рыцари уже у себя на родине объединялись в ордена Калатрава, Сант-Яго и Алькантара.

Вступая в орден, рыцари обещали жить в целомудрии, бедности, им запрещалось украшать свое оружие, и даже спать они должны были с обнаженным мечом

в руке. Одежда их также была схожа с монашеской: у тамплиеров — белый плащ с красным крестом на груди; у членов ордена Калатравы — крест на левой стороне; у членов ордена Сант-Яго — крест в форме меча на груди; госпитальеры носили черный, позже красный плащ с белым крестом; тевтонцы — белый плащ с черным крестом. А под монашеской накидкой скрывались доспехи. Основным же назначением орденов была борьба против любых врагов католической церкви.

*Рыцарь
ордена Тамплиеров*



Судьбы рыцарских орденов сложились по-разному. В 1307 году тамплиеров обвинили в ереси, пытками вырвали признание у тогдашнего Великого магистра (главы ордена) и многих из них сожгли на костре. Сам орден приказом папы был упразднен в 1312 г. Госпитальеры обосновались на острове Мальта, где еще долго воевали с мусульманами, оберегая границы Европы от их посягательств и выкупая из плена попавших к ним в руки христиан. Мальтийский орден (таково стало название госпитальеров после их прихода на Мальту) существует до сих пор.

Тевтонцы переместились в Прибалтику, где принялись покорять славян. Могущество их все росло и росло до тех пор, пока в 1410 г. они не были разбиты в битве при Грюнвальде.



Бронзовые надгробные фигуры рыцарей XIV в., по которым сегодня мы можем судить об их вооружении; слева — сэр Джон, граф Салисбюри (1400 г.); справа — Эдуард Плантагенет-«Черный принц» (1376 г.), Англия

ТУРНИР — ЭТО РЫЦАРСКОЕ СОСТЯЗАНИЕ

Оттачивая свое воинское мастерство, рыцари часто устраивали между собой своего рода «дружеские встречи», или турниры. Обычно главным их условием было не ранить и не убивать друг друга.

В XI–XII вв. выработались правила рыцарских турниров, общие для феодального Запада и Востока. Так, их участники должны были пользоваться одинаковым оружием. Вначале соперники мчались друг на друга с копьем наперевес. Если копье ломалось, брались за меч, затем за булаву. Как правило, турнирное оружие было тупым, и рыцари старались лишь выбить соперника из седла.

Обычно в средние века любому большому сражению предшествовал рыцарский поединок, и здесь уже дрались насмерть. Если же сражение начиналось без поединка, то считалось, что бой начат «не по правилам».

С течением времени турниры все больше превращались в пышные празднества, где каждый стремился привлечь к себе внимание не только своей смелостью и воинским мастерством, но и роскошью модных одежд.

В поэме XIII века «Галеран» есть такие строки:

*Стремился каждый в новом быть
И в самом чистом в битву выходить.
Вот золотом сияет башня на щите.
Там лев, там леопард и рыба в боевом гербе.
Павлина хвост иному служит украшеньем.
А кто-то шлем цветком украсил в утешенье...
Там черный траур всадника венчает флаг,
А у другого — белый, синий и зеленый знак.
У третьего сюрко багряный, лилиями блещет,
А кто-то, видя это, про себя трепещет...*

Несмотря на все принимаемые меры, на турнирах погибало немало рыцарей. Турниры стали запре-

щать, христианская церковь даже не позволяла хоронить на кладбище тех, кто на них погибал. Однако мода на турниры продержалась до XVI века.



*Рыцарский турнир
середины XIV в.*



РЫЦАРИ В ЛАТАХ

В годы Столетней войны 1336–1453 гг. на полях сражений появились целые отряды лучников и арбалетчиков, главным оружием которых стал «боль-

Конный арбалетчик, 1250–1300 гг.



*Французский
королевский арбалетчик,
1337–1400 гг.*



шой лук» длиной до 1,8 м и арбалет — лук меньших размеров, но очень мощный, закрепленный на ложе с прикладом и имевший натяжной механизм. Стоя за оградой из заостренных кольев, лучники могли

*Швейцарские арбалетчики,
XV в.*



не бояться атак рыцарской конницы, зато их стрелы представляли для рыцарей в кольчугах страшную опасность. Обычно лучники пускали их вверх

под большим углом, и те падали на всадников сверху, словно капли дождя.

Особенно доставалось лошадям. Раненые кони ложились, падали или сбрасывали всадников. Арбалеты стреляли не так далеко, как луки. Но их короткие

*Английские лучники
в битве у Азенкура, 1415 г.*





*Вооружение английских рыцарей
времен Столетней войны*

и тяжелые стрелы на расстоянии в 100 ярдов (около 90 м) могли пробить любые доспехи.

Вот почему в это время рыцари практически совсем отказываются от кольчуг, а начинают носить сплошные металлические латы. Сюрко сделались значительно короче, но их все равно продолжали носить, так как «голые доспехи» по-прежнему считались неприличными. Мечи, бывшие до того в ос-



*Вооружение французских рыцарей
времен Столетней войны*

новном рубящими, приобрели колющее острие, чтобы его можно было бы вонзить в сочленения между пластинами доспехов.

В 1367 г. в Италии упоминается доспех бригандина, имевший вид камзола без рукавов, подбитого изнутри стальными пластинами. В моду вошли золотые цепочки, которыми к груди прикреплялись рукоятки мечей и кинжалов, а иногда даже и шлем — что-

бы не потерять в бою. Сами шлемы в это время приобрели забрала в форме вытянутого вперед конуса, из-за чего их стали называть «собачья морда», или бундхугель.

С конца XIV века верхнюю часть бедер закрывают латами из сочлененных металлических полос, а с начала XV повсеместно распространяются доспехи с нагрудными латами и полным пластинчатым прикрытием для всех частей тела. Вскоре на

Так выглядела английская и французская знать времен Столетней войны

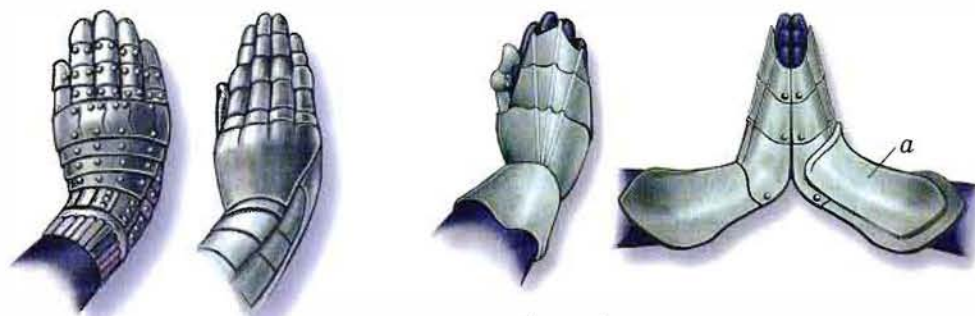

Рыцарские перчатки времен Столетней войны

Английские латные перчатки с усилением (а) для левой руки (около 1435 г.)

налокотниках и наколенниках стали делать первые выемки-желобки, которые распространяются все больше. В конечном счете это привело к появлению «максимилиановских доспехов», названных так в честь императора Максимилиана I (1493–1519 гг.), очень заботившегося о совершенствовании рыцарского снаряжения. Делали их для того, чтобы облегчить и одновременно упрочить доспехи, ведь всем известно, что гофрированный металлический лист значительно прочнее, чем гладкий. Однако поскольку такая работа выполнялась вручную, стоимость этих доспехов оказалась настолько высокой, что с течением времени от них отказались и латы опять стали делать без желобков. Зато теперь их поверхность украшали позолотой и чернью, а в XVI в. еще и чеканкой и резьбой. Доспехи XV в. принято называть «белыми» из-за отсутствия на них каких-либо украшений (роль декора играл чистый полированный металл), однако даже тогда находились оригиналы, которые не скупилась на то, чтобы отделать их как-нибудь побогаче.

Например, в 1410 г. англичанин Джон де Фиарлес заплатил 1727 фунтов стерлингов за доспехи, меч и кинжал, украшенные жемчугом и бриллиантами, — сумма для того времени просто неслыханная!



Рыцарские шлемы XII–XIV вв.:

1 — итальянский; 2, 3 — немецкий; 4 — французский; 5 — французский с солнцезащитной шляпой, 1310 г.; 6 — немецкий, 1318 г.; 7 — французский, 1380 г.; 8 — шлем епископа

Итальянский шлем барбют был очень похож на античный греческий шлем. Использовали его в основном пехотинцы — копейщики и арбалетчики, хотя рыцари ими также не гнушались.

Большую популярность приобрел шлем саллет, или салат, появившийся в Италии в 1407 г. и затем широко распространившийся в Европе. Полюбили этот шлем за простоту и удобство. Так, если его надевали глубоко, сдвинув на лицо, то для обзора использовали узкую поперечную щель. При этом нижняя часть лица и нос защищались специальным выступом, благодаря которому острия стрел и копий отбрасывались в стороны, а не вниз к шее. Но зато, сдвинутый на затылок, он открывал все лицо. У германских салатов назатыльник имел форму вытянутого хвоста, французские и итальянские больше походили своей формой на колокол. Примерно около 1490 г. появляется еще один тип, так называемый «черный салат», с характерной отделкой (раскраска и черная ткань, которой его сверху обтягивали) и формой предличника, выступающего вперед под углом. Носили такие шлемы и рыцари, и французские стрелки из лука, и даже простые пехотинцы.

Весьма оригинальным рыцарским шлемом, появившимся около 1450 г., стал бикок. Он раскрывался надвое, словно пасхальное яйцо, чтобы в него можно было вставить голову, а забрало открывалось вперед, словно дверца. К XVI в. наибольшую популярность среди знати, носившей самые дорогие доспехи, приобрел шлем армэ, весивший 3–4 кг, но зато надежно защищавший голову и шею от любых ударов.

Возникают целые школы доспешных мастеров и разные стили изготовления и оформления доспехов. Так, итальянские доспехи внешне сильно отличались от германских и испанских, а те в свою очередь знающий человек никогда бы не спутал с английскими.

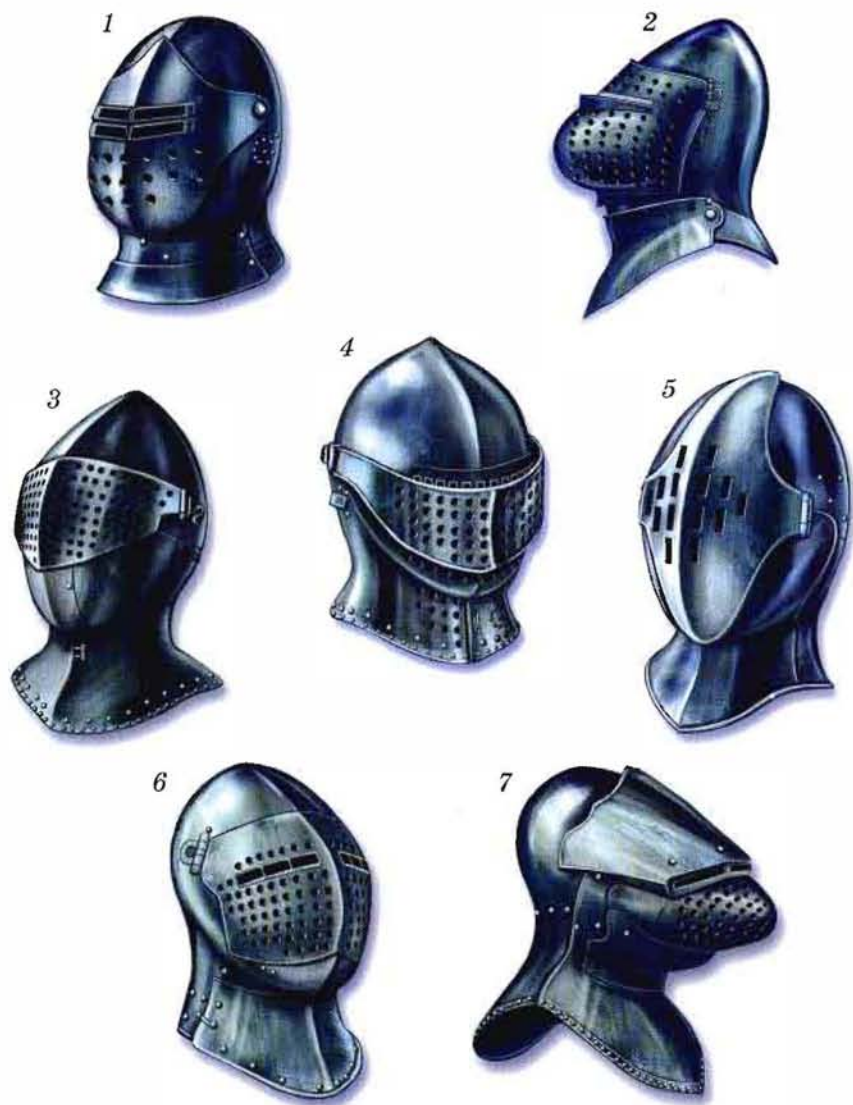

Рыцарские шлемы XV в.:

1 — шлем 1400 г., переходная ступень от бацинета к армэ;
 2 — шлем 1410 г.; 3 — немецкий шлем 1440 г.; 4 — итальянские шлемы работы мастера Томмазо Негрони, 1430 г.;
 5 — шлем бикок с забралом, откидывающимся вбок, 1450 г.; 6 — итальянский армэ 1450 г.; 7 — итальянский шлем 1451 г. с массивным налобным усилением

Вид спереди

Вид сзади

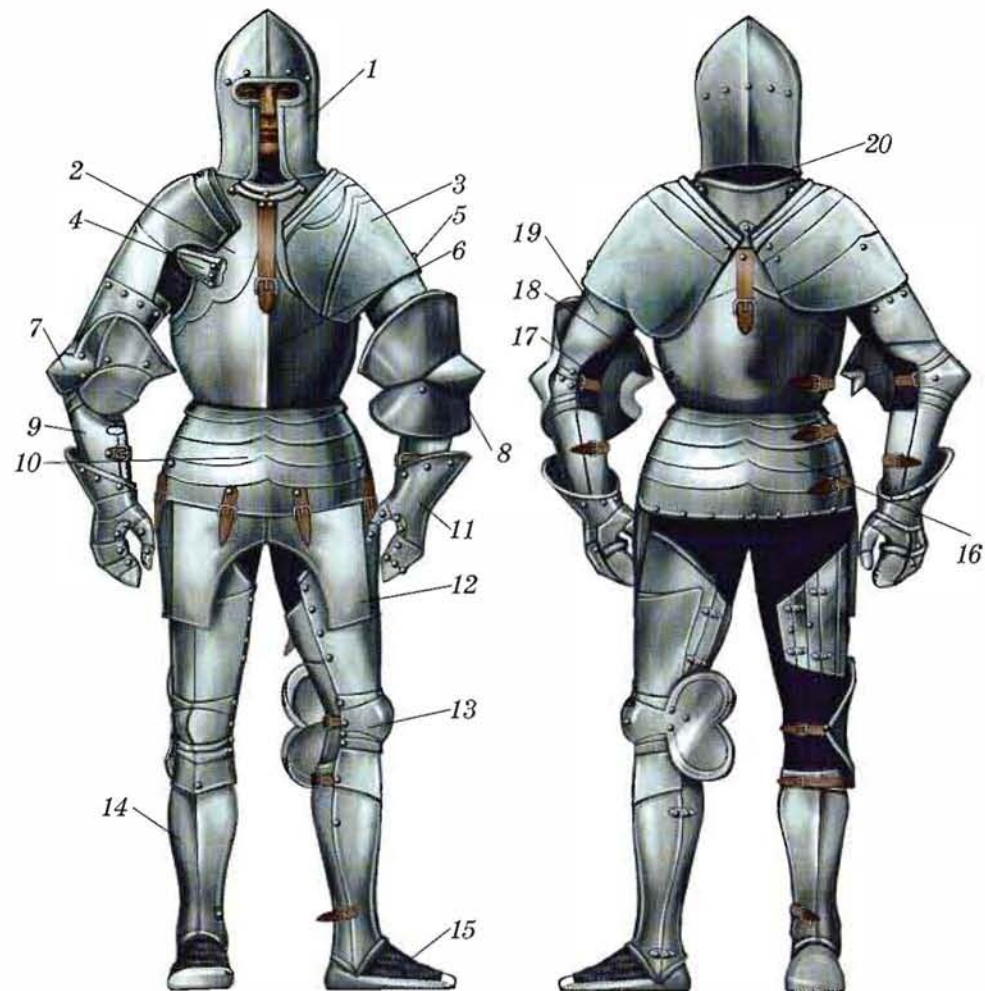

Рыцарские доспехи 1450 г.

из оружейного собрания музея в Глазго:

1 — шлем барбют; 2 — верхняя часть кирасы; 3 — наплечник;
 4 — крюк для копья — фокр; 5 — стержень с крючком для крепления деталей доспеха; 6 — нижняя часть кирасы; 7 — правый налокотник;
 8 — левый налокотник; 9 — двухстворчатый наруч; 10 — «юбка» кирасы из четырех полос; 11 — латные перчатки; 12 — набедренники;
 13 — легенсы (наколенники); 14 — поуленсы (наголенники); 15 — саботоны из кольчуги; 16 — задняя часть юбки кирасы; 17 — кольчуга;
 18 — петли крепления кирасы; 19 — задняя часть наплечного щитка; 20 — авентайл — кольчужное прикрытие для шеи

Очень скоро из-за баснословной стоимости доспехов в моду вошли доспешные гарнитуры, в которых добавлением нескольких деталей можно было превратить боевой доспех в турнирный и наоборот. Одним из наиболее известных гарнитуров стали доспехи короля Англии Генриха VIII (1497–1547), изготовленные для него мастерами Королевского арсенала в Гринвиче, — полный набор деталей для нескольких доспехов, включая боевые и турнирные.

Вес этих доспехов достигал примерно 45 кг, а количество деталей в них доходило до 200 и даже более! Так что рыцари XV–XVI вв. были уже

Рыцарь в турнирных доспехах, XVI в.



*Стрелки-«ганнеры»
(от англ. «ган» — ружье)
конца XIV в.*



по-настоящему закованы в латы, причем это не доставляло им никаких неприятностей. Так, например, даже 17-летняя крестьянская девушка Жанна д'Арк после того, как она две недели проходила, не снимая рыцарских доспехов, уже не замечала их тяжести! Рыцари с такими латами уже не пользовались щитами.

Постепенно рыцарские доспехи сделались не столько средством защиты, сколько предметом роскоши. А связано это было с распространением огнестрельного оружия, пули которого пробивали

*Один из первых образцов ручного
огнестрельного оружия «ганнеров»
конца XIV в.*



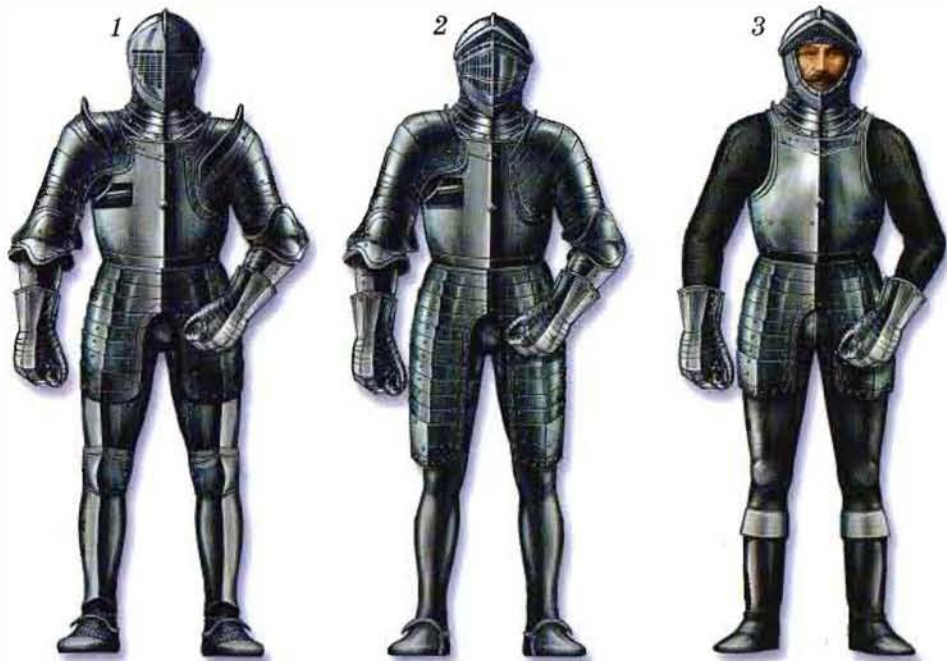

*Доспехи
короля Генриха VIII,
изготовленные мастерами
Гринвичского арсенала
в 1540 г.:*

*1 — полный рыцарский доспех;
2 — «трехчетвертной доспех»
всадника-копейщика; 3 — по-
лудоспех пехотинца или же
всадника легкой кавалерии;
4 — полный турнирный доспех;
5 — полный турнирный доспех
для джостры или боя на копьях;
6 — полный турнирный
доспех для пешего поединка*



*Бургундский шлем — бургиньот.
Аугсбург (Германия),
около 1600 года. Вес 2,35 кг*



*Парадные доспехи
1550 года из Аугсбурга*

прежние доспехи. Конечно, доспехи можно было сделать потолще, но в этом случае они становились настолько тяжелы, что их веса не выдерживала бы ни одна лошадь, не говоря уже о всаднике! К тому же вооруженная длинными копьями пехота могла

В бою пикинеры строились так, чтобы частоколом своих пик не подпустить всадников к мушкетерам и аркебузирам, пока те перезаряжают свое оружие

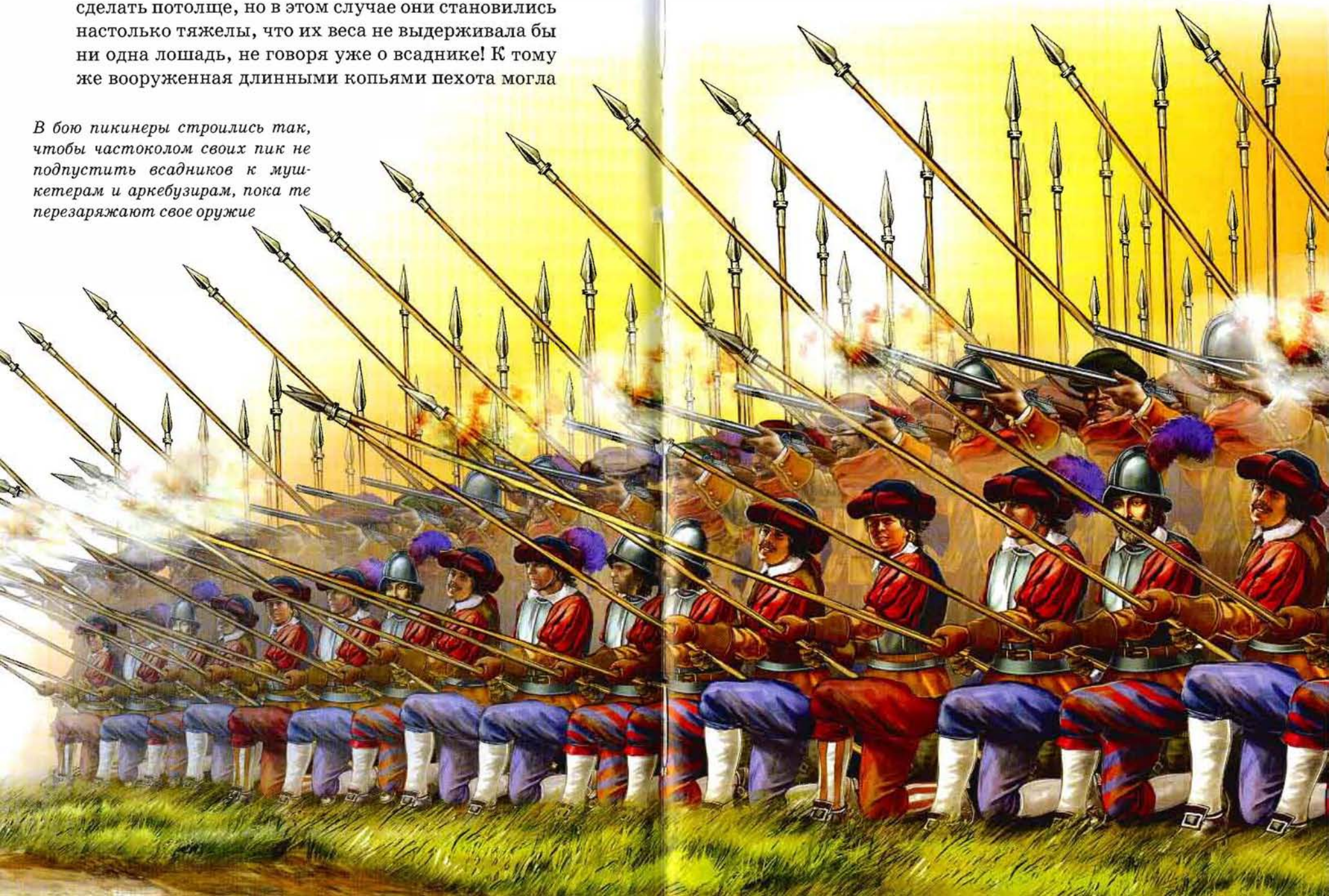



Германский ландскнехт начала XVI в., стрелок из аркебузы — довольно легкого фитильного ружья, заряжавшегося каменными, а позже и круглыми свинцовыми пулями с дула

остановить любую конную атаку даже самых хорошо защищенных всадников, из-за чего рыцарские доспехи уже в конце XVI в. потеряли всякий смысл.

Пикинер с аркебузиром войск принца Оранского (около 1607 г.)



1 — зарядная камера орудия XIV–XV вв. из Эстонии (Археологический музей, Таллинн); 2 — бомбарда конца XIV в.; 3 — зарядная камера малого казнозарядного орудия XV–XVI вв. из Сирии или Египта (музей Цитадели в Алеппо, Сирия); 4 — легкое орудие XV в. со сменной зарядной камерой (а) и клиновым запирающим ствол (б);



5 — стволы ручного огнестрельного оружия XV в. (Археологический музей, Будапешт, Венгрия). Точно такие же стволы были и у первых орудий на Руси;

6 — защитные доспехи английских всадников XVII в.: двусторонняя кираса (а), шлем с назащитным «горшком» (б) и наручник с пластинчатой перчаткой на левую руку (в)

ЛЕГЕНДЫ О РЫЦАРЯХ

Эпоха рыцарства породила множество легенд, преданий и романов. В одних произведениях рыцари — это сама добродетель, справедливость и сме-

*Французский рыцарь
Жан де Вержи, 1370 г.*



лость. В других им не отказывают в смелости, но изображают чуть ли не исчадиями ада, порочными до мозга костей.

Уже в конце XI века во Франции распространились песни о героических подвигах рыцарей, из которых самая известная — это «Песнь о Роланде». В ее основе лежат подлинные события конца VIII века, когда французские войска отражали вторжение арабов из Испании.

Отряд графа Роланда попадает в ловушку, но он не отступает перед неприятелем и предпочитает смерть нарушению своего рыцарского долга.

Популярными героями рыцарского эпоса стали также английский король Артур и окружающие его рыцари Круглого стола — в этом цикле описаны самые невероятные приключения. Так, в одной из легенд рассказывается о том, как рыцарь Гавейн был вызван на поединок великаном по имени Зеленый рыцарь, который предложил Гавейну первому нанести удар, но предупредил, что если тот его убьет, то он все равно вернется, чтобы нанести ответный удар. Рыцарь отрубает великану голову, но выясняется, что тот не убит. Взяв свою голову под мышку, великан уходит, обещая прийти через год. В назначенное время Зеленый рыцарь возвращается, однако Гавейн не прячется, а стойко ждет выпавшего на его долю испытания, справедливо полагая, что его честь и долг рыцаря стоят выше, чем жизнь. И Зеленый рыцарь, вернувшийся испытать мужество Гавейна, не стал его убивать.

Богатые сеньоры специально держали у себя при дворах профессиональных поэтов и сказителей, которые были авторами многих рыцарских баллад и романов, написанных в стихотворной форме. Наиболее известными среди них были французы Бенуа де Сент-Мор и Кретъен де Труа, а также немец Готфрид Страсбургский — автор поэмы о смелом рыцаре

Тристане и прекрасной королеве Изольде. А кто не знает о знаменитом рыцаре Дон Кихоте из Ламанчи, рожденном гением испанского писателя Мигеля Сервантеса? Наивный, честный, добрый и преданный идеалам справедливости, он стал символом рыцарского и человеческого благородства и великодушия.

О рыцарях писали Вальтер Скотт и Александр Дюма, Роберт Стивенсон и Марк Твен. Найди их книги — они поразят тебя и своими сюжетами, и своими тайнами и образами рыцарей.

Ну вот, мы и заканчиваем разговор о рыцарях.

Уже в середине XVI века главной ударной силой европейских армий стали аркебузиры и мушкетеры. Рыцарский меч был вытеснен шпагой, копье — пистолетом, а от всех доспехов остались только кираса и шлем, способные защитить лишь от холодного оружия.

Теперь рыцарские доспехи выставлены в музеях, но память о рыцарях жива по-прежнему и, как и раньше, эти закованные в латы герои окутаны ореолом мужества и отваги и представляются нам такими, какими их когда-то описал автор «Песни о Роланде»:

*...Стальные шпоры на ногах надеты,
Кольчуги белые легки, но крепки,
Забрала спущены у ясных шлемов,
На поясах мечи в золотой отделке,
Щиты подвешены у них на шеях,
И копья острые у них в руке.*



- Александр Македонский • 11
 амбразура • 70, 76
 Анаут Гуилхем де Маршал • 34
 арбалетчики • 76, 88, 90, 97
 аркебуза • 106
 аркебузир • 104, 106, 110
 ассирийцы • 7
 Байеская вышивка • 26, 28, 32
 барбакан • 73
 Бенуа де Сент-Мор • 109
 Бертран де Борн • 60
 боевая колесница • 4, 5
 Болдуин I • 63
 бомбарда • 107
 бургиньот • 103
 Вильгельм Завоеватель • 26, 28, 62
 воин-гот • 20
 воины-франки • 19
 ворота замка • 73
 всадник китайский
 тяжеловооруженный • 16
 всадник мадьярский • 23
 всадник римский • 9–12
 всадник франкский • 18
 Гарольд, король англосаксов • 26
 Генрих VIII • 100, 102
 германцы • 18–20
 герс • 73
 Гийом, герцог Аквитании • 56
 головное снаряжение • 38
 Готфрид Страсбургский • 109
 греки • 9
 греческий гоплит • 8
 Де Бохуном, рыцарь • 64
 Джон де Фиарлес • 95
 Джон, граф Салисбюри • 84
 дозорная башня • 73
 донжон • 70, 71
 доспехи защитные
 английских всадников XVII в. • 107
 доспехи рыцарские 1450 г. • 99
 древнеегипетский воин • 6
 Дюма Александр • 110
 Жан де Вержи • 108
 Жанна д'Арк • 80, 101
 Жоффрау Плантагенет • 66
 замковая стена • 70, 73
 засадные отверстия • 75
 каменный мост • 73
 камора зарядная • 107
 Карл Лысый • 22
 катафрактари • 13, 14
 кираса • 9
 китайский воин • 4
 кодекс чести • 59
 кольчуга • 11, 28–30, 32–34, 48,
 50–55, 90, 92, 110
 кольчужные доспехи • 41, 46, 48
 конская амуниция воинов Востока • 47
 контрфорсы • 73
 крестовые походы • 32, 63
 Кретъен де Труа • 109
 ландскнехт германский • 106
 легионеры римские • 13
 лучник • 8, 29, 88–90
 лучник ассирийский конный • 7
 лучник скифский • 14
 лучники английские • 91
 Маго Неверская • 68
 Максимилиан I • 95
 Марк Твен • 110
 махикули • 73
 метательная машина • 77
 меч всадника Боспорского царства • 8
 мечи арабские • 44
 мечи средневековые
 европейские • 42–43
 надвратный выступ • 73
 наконечники копий • 11
 нашлемные украшения • 38, 39, 41
 нормандцы • 26
 перчатки • 95
 «Песнь о Роланде» • 109, 110
 пикинеры • 104, 106
 подъемная решетка • 73, 75
 подъемный мост • 71, 73, 74
 пояса рыцарские • 45
 Раймунд VII • 63
 Ричард Львиное Сердце • 62
 Роберт Брюс • 64
 сарматы • 8, 11, 14
 седло • 9, 11, 12, 16–18, 20, 32, 34,
 46, 47, 66, 85
 Сервантес Мигель • 110
 скандинавские викинги • 25, 26
 скифы • 8
 Скотт Вальтер • 110
 снаряжение рыцарского коня • 46
 стенные бойницы • 73
 Стивенсон Роберт • 110
 Столетняя война • 88, 92–94
 стрелки-«ганнеры» • 101
 сюрко • 32–34, 48, 92
 турнир • 85–87
 удила • 5
 удила с мундштуком • 47
 Усама ибн Мункыз • 34
 фальшион • 41, 42
 флюгер • 73
 Фульберт, епископ Шартский • 56
 хауберк • 34, 48
 шлемы восточных воинов • 31
 шлемы римские • 12
 шлемы рыцарские • 36–37, 96, 98
 шлемы-бацинеты • 49
 шпоры рыцарские • 33
 Эдуард Плантагенет • 67, 84

СОДЕРЖАНИЕ

Когда рыцарей еще не было	3
Рыцари раннего Средневековья.....	16
Рыцари с Байеской вышивки.....	26
О рыцарях и кольчугах	30
Кольчужных дел мастера	50
Рыцарство и кодекс чести	56
Рыцари и гербы	62
Рыцари и замки	69
Рыцари-монахи	82
Турнир — это рыцарское состязание	85
Рыцари в латах	88
Легенды о рыцарях	108
Указатель	111

В. О. Шпаковский/Рыцари. —
СПб.: «БКК» 2007. — 112 с., ил.
ISBN 978-5-91233-005-6

Для среднего и старшего школьного возраста

© «БКК», текст, оформление обложки, иллюстрации

Все права защищены

Ничто из этой книги ни в какой форме не может воспроизводиться, закладываться в память компьютера или передаваться по средствам связи без письменного разрешения владельца авторских прав

Текст В. О. Шпаковского
Иллюстрации Т. В. Канивец

Главный редактор И. Ю. Куберский
Редактор Г. А. Крылов
Корректор А. И. Барина
Ответственный за выпуск О. А. Рыбакова
Верстка Д. К. Степановой

Издательство «Балтийская книжная компания»
196066, Санкт-Петербург, ул. Алтайская, д. 12, литер «А»
Телефон отдела сбыта: (812) 373-10-29
Подписано в печать 16.02.2007
Формат 60 x 90/16
Тираж 10000 экз. Печ. л. 7. Заказ 276
Отпечатано по технологии Стр
в ОАО «Печатный двор» им. А. М. Горького
197110, Санкт-Петербург, Чкаловский пр., 15